

MIO STANDARD

Respect the past, create the future

NAVODILA ZA UPORABO



PREKOPALNIK F700

Generalni zastopnik:
AS Power Equipment d.o.o.
Brezence 2
8216 Mirna Peč
sales@as-powerequipment.com



Zahvaljujemo se vam za nakup enega od naših prekopalnikov. V tem priročniku želimo opozoriti na nekaj točk:

- Ta priročnik vsebuje koristne informacije o pravilni uporabi in vzdrževanju prekopalnikov, zato bodite maksimalno pozorni na točke, ki prikazujejo najpreprostejši in najvarnejši način uporabe prekopalnika.
- Ta priročnik je treba šteti za sestavni del prekopalnika.
- Te publikacije ni dovoljeno reproducirati v celoti ali delno brez pisnega dovoljenja proizvajalca.
- Proizvajalec si pridržuje pravico, da kadar koli spremeni specifikacijo izdelka, brez predhodnega obvestila in brez kazni.
- Shranite kopijo za poznejšo uporabo.

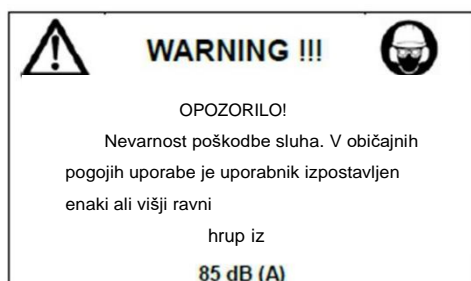

VARNOSTNI SIMBOLI



Pazljivo preberite priročnik in se pred uporabo seznanite s prekopalnikom.



Vrtljiva rezila so ostra in se vrtijo z veliko hitrostjo. Če pridete v stik z njimi, lahko pride do resnih poškodb!

Pazite, da se pri delu ne dotikate vrtljivih rezil z rokami ali nogami.



Pred uporabo natančno preberite navodila.

Izpušni plini vsebujejo strupen plin ogljikov monoksid, ki je lahko življenjsko nevaren, brez barve in vonja. Vdihavanje ogljikovega monoksida lahko povzroči zastrupitev in s tem smrt!

Nikoli ne uporabljajte ali poskušajte zagnati prekopalnika v zaprtih prostorih ali delno v zaprtih prostorih, vedno in samo zunaj!

V določenih pogojih je bencin izjemno eksploziven in nevaren! Nikoli ne povzročajte iskre v bližini goriva. Stroga prepoved uporabe tobačnih izdelkov med ravnanjem z bencinom ali v bližini kraja, kjer shranjujete gorivo! Napolnite gorivo na prostem, prekopalnik morate pred polnjenjem izklopiti in pustiti, da se ohladi!



Operacija prenosa.



Hitrost v hitrosti.



Plinska ročica.

VARNOSTNA NAVODILA

- Pred uporabo naprave se seznanite s pravilno uporabo in delovanjem. Vedeti morate, kako hitro ustaviti motor.
- Napravo vedno uporabljajte v skladu z navodili v navodilih za uporabo.
- Enoto vzdržujte v dobrem stanju. Vedno preverite, ali je v dobrem stanju. Delo s poškodovano napravo lahko povzroči več škode!
- Preverite, ali vsi deli enote delujejo pravilno in ali so vsi opozorilni znaki nameščeni. Nalepke so nameščene zaradi vaše varnosti!
- Prepričajte se, da so zaščitni pokrovi pravilno nameščeni in pritrjeni.
- Naučite se izklopiti aparat v sili! Kakorkoli že, motor in rezila morate imeti sposobni hitro ugasniti! Naučite se uporabljati vse funkcije naprave!
- Med uporabo pravilno držite krmilne ročice. Ko vključite sklopko, lahko prekopalnik dvignete, zato držite ročaje s polno močjo!
- Ne pozabite, da je uporabnik odgovoren za morebitne nesreče, ki se zgodijo ljudem ali stvarim. Uporabnik je odgovoren, da oceni potencialna tveganja in sprejme vse potrebne ukrepe za zagotovitev varne uporabe, zlasti na strmih pobočjih, na spolzkih ali celo hrapavih površinah.
- Nikoli ne dovolite, da vaš otrok upravlja z napravo ali oseba, ki ne pozna uporabniškega priročnika. Obstajajo lokalni zakoni, ki določajo najnižjo starost za upravljanje strojev.
- Nikoli ne uporabljajte stroja na razdalji 20 metrov z drugimi ljudmi, zlasti z otroki ali živalmi, saj morate biti pozorni na delovanje prekopalnika.
- Naprave nikoli ne uporabljajte, če jemljete zdravila ali če ste pod vplivom drugih snovi, ki upočasnjujejo vaše reakcije ali vodijo v spanec.
- Pri delu s prekopalnikom vedno nosite ustrezne zaščitne nebrsne čevlje in delajte z dolgimi hlačami. Naprave nikoli ne uporabljajte neprimerno oblečeni ali brez ustrezne obutve. Priporočljiva je zaščita sluha.

Prekopalnik uporabljajte samo za tla. Vsaka druga uporaba je lahko nevarna in lahko poškoduje prekopalnik

- Vlečni / vpenjalni jermen mora biti zavarovan in pravilno pritrjen.
- Nikoli ne menjajte ohišja prekopalnika in ga ne premikajte prehitro.
- Pri zagonu motorja natančno upoštevajte navodila. Stopala držite stran od vrtljivih rezil.

Naprave nikoli ne uporabljajte v slabem vremenu, ponoči ali v slabi vidljivosti, saj v tem primeru obstaja nevarnost resnih poškodb!

- Vedno hodite z napravo in med uporabo nikoli ne tecite!
- Ko greste nazaj, bodite posebno pozorni na morebitne ovire ali ljudi za vami.
- Prekopalnik med prevozom vedno izklopite!
- Ugasnite motor, ko naprava ni več v uporabi.
- Pred praznjenjem goriva ugasnite motor!
- Ko je motor ugasnjen, najprej prestavite ročico v položaj LOV, nato stikalo motorja nastavite v položaj OFF.

- Privijte vse vijake! Redno vzdrževanje pomaga zaščititi uporabnike in izboljšati delovanje prekopalnika!

- Nikoli ne shranjujte polne posode za gorivo v prostorih z viri vžiga (ogelj, dim, iskre, visoke temperature ...)

- Vedno počakajte, da se vsi deli ohladijo, preden se odločite za shranjevanje enote.
- Da preprečite morebiten vžig, po uporabi očistite kopač in njegove dele! Okoli motorja, zadnje osi ali posode za gorivo nikoli ne sme biti trave, zemlje, listja ali druge umazanije.

- Če praznite posodo za gorivo, to vedno delajte zunaj, motor in njegovi deli morajo biti vedno ohlajeni!

- Obrabljeni ali poškodovani del vedno zamenjajte z novim!
- Ko uporabljate rotacijske naprave za obdelavo tal, se prepričajte, da ni blizu otrok. Otroci se premikajo hitro in nepredvidljivo, zato se prepričajte, da so dovolj daleč, da se izognete morebitni škodi!
- Ne pričakujte, da bodo otroci ostali na predvidenih mestih. Vedno bodite previdni med delom in bodite pripravljeni na hitro izklopiti napravo, če vidite, da so otroci preblizu!
- Otrokom ne dovolite, da upravljajo z napravo, tudi pod skrbjo starejših!

Nevarnost metanja predmetov

- Predmeti, ki padejo pod stroj, lahko pri visoki hitrosti odstranijo rezila, kar lahko resno poškoduje nekoga v bližini.

- Zato pred uporabo naprave vedno preverite območje, na katerem nameravate delati, in očistite vse glavne predmete: kamne, veje, žice itd.

- Stroj uporabljajte samo podnevi, tako da lahko pregledate površino, ki jo nameravate obrezati.
- Pred začetkom del preverite dele naprave in poškodovane zamenjajte z novimi!
- Pred začetkom del preverite rezila!

Nevarnost opeklín

- Bencin je zelo eksploziven in njegovi hlapi so tudi vnetljivi. Pri ravnanju z bencinom bodite vedno previdni! Otrokom nikoli ne dovolite, da pridejo v stik z bencinom!

- Shranjujte gorivo v posodah, posebej zasnovanih za shranjevanje goriva. Gorivo vedno dolivajte zunaj. Strogo prepovedano je uživanje tobačnih izdelkov v bližini posode.

- Ko motor deluje ali je vroč, ne odvijte ali napolnite pokrova posode za gorivo.
- Če ste na tla razlili gorivo, kopača ne zaženite, ampak enoto premaknite in jo zaženite drugam, da se izognete vnetljivim hlapom bencina.

- Motor in izpušni sistem se med delovanjem segrevata pri visokih temperaturah. Nikoli se ne dotikajte teh delov, dokler se ne ohladijo pravilno, saj lahko povzročijo hude opekline, ko se dotaknete vročih delov!

- Pred čiščenjem, vzdrževanjem ali shranjevanjem kopača pustite, da se vroči deli ohladijo!
- Posode za bencin naj bodo tesno zaprte! Zaprite tudi pokrov posode za gorivo.

DELI PREKOPALNIKA

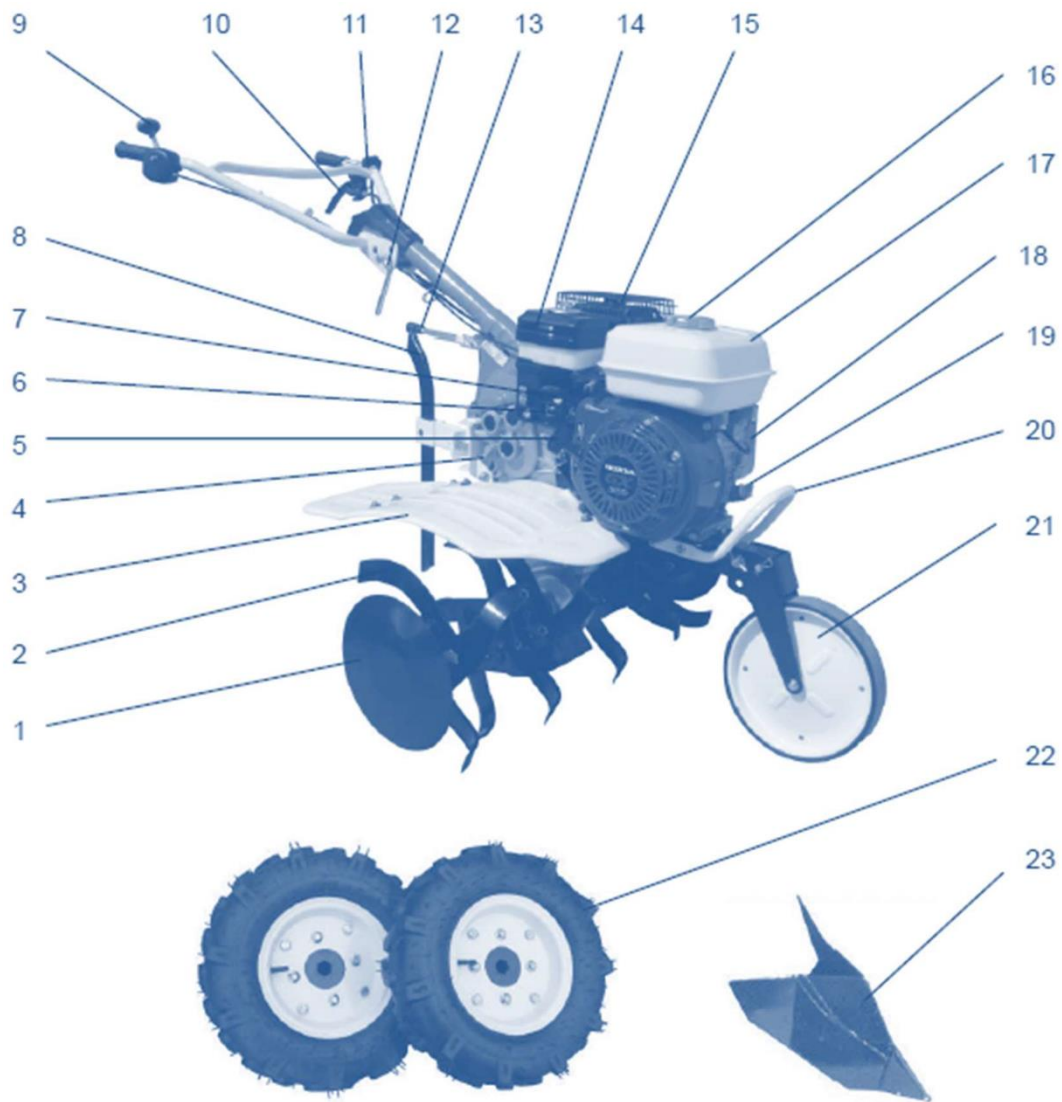

1. Stransko kolo
2. Nastavljivi vrtljivi noži
3. Zaščita
4. Merilnik olja
5. Že zaganjalnik
6. Ventil za gorivo
7. Ročica dušilke
8. Palica za nastavitev globine
9. Plinska ročica
10. Prestavna ročica
11. vklop / izklop
12. ročice za nastavitev volana

13. Menjalnik
14. Zračni filter
15. Plin
16. Pokrov posode za gorivo
17. Rezervoar za gorivo
18. Pokrov motorja
19. Pokrov posode za olje
20. Sprednji nosilec
21. Sprednje kolo
22. Gumijasta kolesa
23. Vtič

PREDGLED PRED ZAČETKOM

Če želite pravilno namestiti stroj, ga postavite na trdno in ravno površino. Motor se mora ugasniti, da se izognete nepotrebni poškodbam.

1. Najprej preverite, če pušča olje ali gorivo. Prepričajte se, da okoli prekoaplrika ni vnetljivih snovi.
2. Preverite, ali krmilne ročice delujejo pravilno in ali so pravilno nastavljene na prosti tek.
3. Preverite, ali so na vseh kablh popolna izolacija, da se na noben način ne poškodujejo. Zaženite motor. Pozorno poslušajte njegovo delovanje in preverite, ali deluje pravilno. Preizkusite stikalo motorja in se prepričajte, da deluje. Če opazite okvaro, se takoj obrnite na pooblaščen servis. Preverite, ali so vsi vijaki, matice in tesnila dobro priviti.

GORIVO

Ugasnite motor. Počakajte, da se motor ohladi. Odstranite pokrov za gorivo in preverite nivo goriva. Po potrebi natočite gorivo.



Vedno uporabljajte neosvinčeni bencin, RON 86 ali več. Nikoli ne uporabljajte dolgotrajnega bencina ali katere koli druge mešanice bencina!

Vedno se prepričajte, da se v posodi ne zadržujejo delci umazanije!

OPOZORILO!

Bencin je statičen in pod določenimi pogoji izredno eksploziven in nevaren! Nikoli ne povzročajte isker v bližini goriva, nikoli ne uživajte tobačnih izdelkov, kadar uporabljate bencin ali v bližini mesta, kjer shranjujete gorivo! Dolivajte gorivo v zrak ali na prostem, pri polnjenju goriva nad zgornjo mejo obvezno ugasnite motor! Pri polnjenju z gorivom privijte pokrov rezervoarja nazaj! Če razlijete bencin, takoj obrišite vse površine s čisto in suho krpo! Pred zagonom motorja pustite, da se površina dobro posuši! Pazite, da ne vdihavate bencina in ne pridete v stik s kožo! Hraniti izven dosega otrok! Pri polnjenju vedno pazite, da je pokrov za gorivo pravilno zaprt!

OPOZORILO!

Bencin je zelo hitro pokvarljiv, če je izpostavljen svetlobi, višjim temperaturam ali če je dalj časa skladiščen. V najslabšem primeru je bencin lahko v 30 dneh neuporaben. Uporaba takega bencina lahko resno poškoduje motor. Takšnih opustitev garancijski list ne krije! Da bi se izognili tem nevarnostim, upoštevajte naslednje:

- Uporabljajte samo priporočeno vrsto bencina!
- Uporabljajte svež in čist bencin!
- Če morate hraniti bencin, ga hranite vedno v posebnih rezervoarjih, namenjenih izključno za shranjevanje bencina!
- Če prekoaplrika ne uporabljate več kot 30 dni, vedno izpraznite posodo in uplinjač!

Alkoholna goriva:

Če se odločite za uporabo alkoholnih goriv, poskrbite, da bo oktansko število enako enakemu, kot ga priporoča proizvajalec.

Obstajata dve vrsti alkoholnih goriv: eno vsebuje etanol, drugo metanol. Nikoli ne uporabljajte bencina, ki vsebuje več kot 10% etanola!

Nikoli ne uporabljajte bencina, ki vsebuje več kot 5% metanola ali katerega koli topila ali zaviralca korozije za metanol!

OPOZORILO!

- Napake v sistemu za gorivo ali okvara motorja zaradi uporabe napačnega goriva niso zajete v garanciji!
- Da bi se izognili vsem takim nevarnostim, vedno uporabljajte bencin, ki priporoča navodila!



ZAGON IN IZKLOP MOTORJA OPOZORILO! Nikoli ne pritiskajte na plin, medtem ko motor deluje. Če pritisnete ročico za plin, bo motor okrepil hitrost in rezila se bodo začela vrteti, kar lahko povzroči nesreče ali škodo. Nikoli ne ovijte tekaške vrvi okoli roke.

- Premaknite izbirno ročico v nevtralni položaj. Obrnite stikalo za
- vklop v položaj ON. Vključite ventil za gorivo.
-
- Za zagon hladnega motorja premaknite ročico za zapiranje v položaj ZAPRTO. Če želite zagnati ogrevan motor, pustite ročico za odpiranje v odprtem položaju.
- Ročico plina nastavite na zeleno hitrost.
- Nežno izvlecite zaganjalno vrv, dokler ne začutite upora, nato pa jo povlecite v smeri, ki jo označuje puščica na spodnji sliki. Počasi vrnite zagonsko vrv v prvotno stanje.

Vrv za zagon / vrv

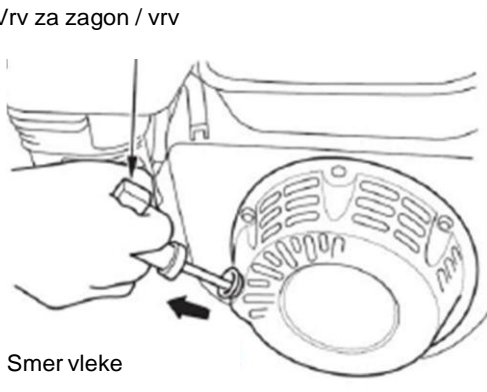

- Če je vzvod za ogrevanje v položaju za zagon motorja v položaju ZAPRTO, ga med ogrevanjem postopoma premaknite v položaj ODPRTO.

OPOZORILO!

Ko zaženete motor, lahko stojite, kot je prikazano na spodnji sliki.

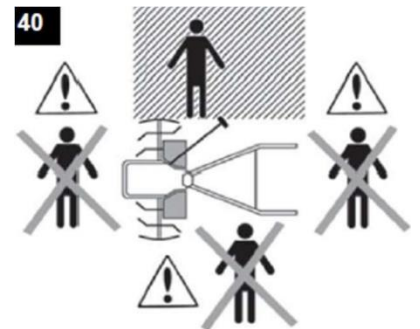

To  da aktivirate krmilno ročico pogona, jo najprej spustite s pritiskom na blokirno ročico.

Da preprečite prezgodnjo obrabo pogonskih jermenov, povlecite krmilno ročico do konca. Preden prestavite prestavo, vedno spustite pogonsko ročico in jo nastavite v zeleni položaj.

Zmogljivost in varnost

 **OPOZORILO!** Ko motor teče, nikoli ne poskušajte odstraniti materialov, ki so zatakneni med vrtljivimi rezili, saj lahko to povzroči resno škodo. Vedno ugasnite motor pred čiščenjem naprave.

- Po zagonu naprave pospešite in aktivirajte rezila tako, da rahlo pritisnete ročaj in rahlo nagnete stroj od leve proti desni in od desne proti levi.
- Pritisnite ročico za boljši nadzor naprej.
- Če se stroj premika prehitro, za boljši nadzor potisnite ročico navzdol in vrtljiva rezila na tla, ki bodo delovala kot zavora. Če so rezila pregreta v tleh in se vrv ne premika naprej, ročico rahlo dvignite levo in desno.

OPOZORILO!

Obračanje noža omogoča premikanje naprej. Med uporabo dvigala dvignite transportno kolo.



Prepovedana uporaba

- Nikoli ne obremenjujte nožev.
- Naprave ne uporabljajte z eno roko, ker lahko povzroči resne poškodbe uporabnika ali opazovalca. Napravo je treba uporabljati z obema rokama!

Ugasnite motor

Za izklop motorja nastavite izbirno ročico na NEUTRAL. Obrnite stikalo motorja v položaj OFF. Obrnite ventil za gorivo v položaj OFF.

Če želite v sili ugasniti motor, obrnite stikalo motorja v položaj za izklop.

VZDRŽEVANJE

Za pravilno delovanje kopača je potrebno redno vzdrževanje.

Pred kakršnimi koli vzdrževalnimi deli je treba ugasniti motor in odstraniti svečko. Vedno nosite zaščitne rokavice.



OPOZORILO! Nikoli ne uporabljajte stikala, ki je poškodovano, nepravilno nameščeno ali ni sestavljeno. Vsa servisna dela mora opraviti pooblaščen servis, razen del na

vzdrževanje, opisano v tem priročniku. Naprave

nikoli ne spreminjajte.

OPOZORILO! Uporabljajte samo priporočeno dodatno opremo in originalne nadomestne dele.

- Nikoli se ne dotikajte rezil in ne poskušajte vzdrževalnih del, ko motor deluje.
- Vse vijake in matice je treba priviti, da se zagotovijo varni delovni pogoji.
- Umazanije nikoli ne odstranjujte z vodnim razpršilom ali topili.
- Napravo hranite na suhem, izven dosega otrok in izpraznite posodo.

OPOZORILO! Brez nastavitve uplinjača. To lahko privede do kršitve zakona o emisijah izpušnih plinov.

Motorno olje

Vedno se prepričajte, da je kopač postavljen na trdno in ravno površino, preden zaženete napravo! Pred vsako uporabo preverite nivo motornega olja!

Vedno uporabljajte motorno olje za štiritaktne motorje, ki ustrezajo kategoriji API ali več. Vedno preverite oznako API na nalepki motornega olja in se prepričajte, da je na njej oznaka SE (ali enakovredna oznaka).

Za uporabo v prekopalniku je priporočljivo motorno olje SAE 10W-30. Druga olja se lahko uporabljajo v temperaturnih območjih, prikazanih v tabeli.

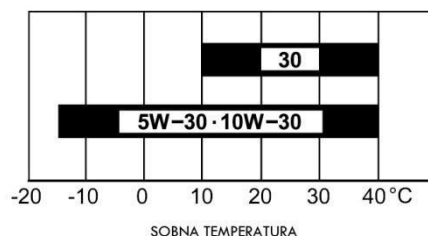

Preverite nivo motornega olja

- Pred vsako uporabo.
- Odstranite pokrov posode za olje in obrišite merilnik s krpo.
- Vrnite palico v rezervoar, jo izvlecite in preverite nivo olja.
- Če je nivo olja blizu ali nižji, takoj dolijte priporočeno motorno olje na zgornji nivo.

POKROV / MERILNA PALICA

VIŠJA RAVEN

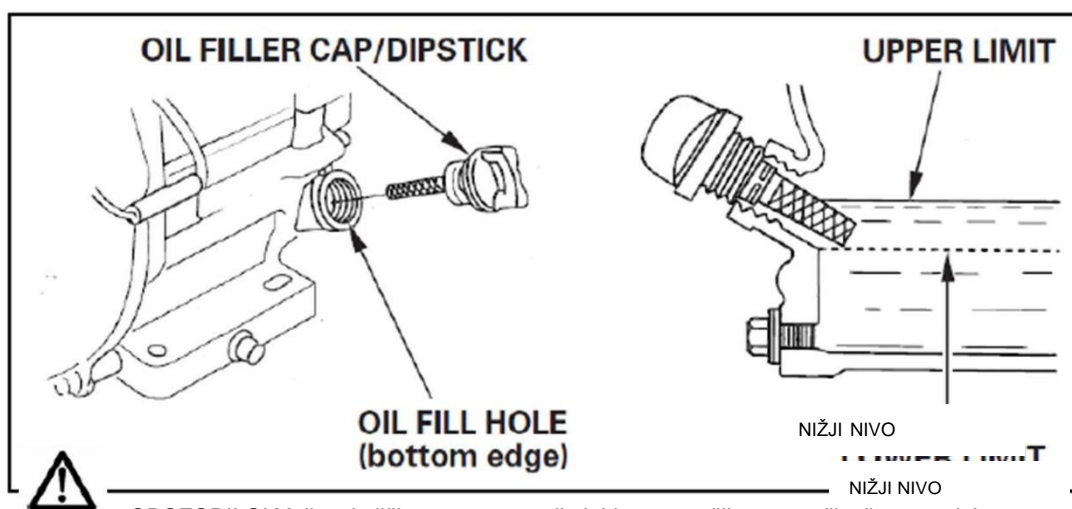

Zamenjava olja

Izčrpajte olje

medtem ko je motor še topel, da ga hitreje in lažje iztočite!

- Namestite posebno posodo za olje v vtičnici motorja. Odstranite vijak in tesnilo, odstranite pokrov olje odcedimo v ponev. Počakajte, da se popolnoma izprazni.
- Zamenjajte vijak in novo tesnilo. Pravilno privijte vijak.

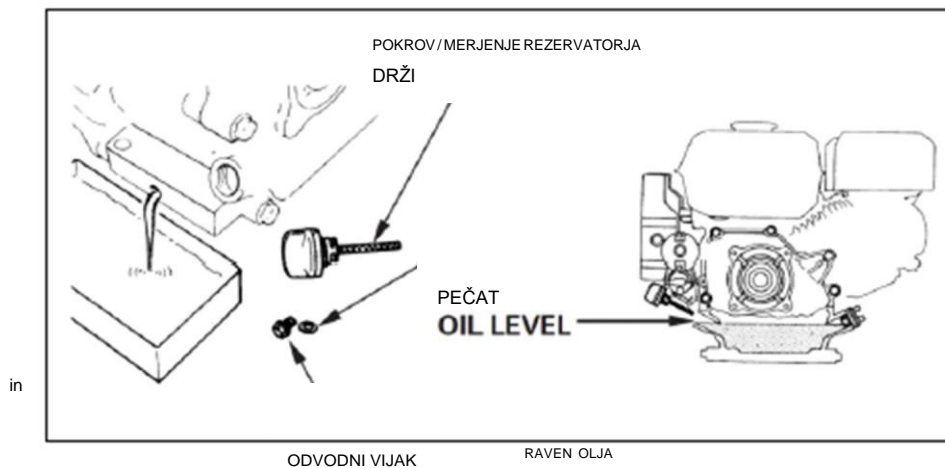

- Nalijte novo olje in preverite nivo.
- Odpadno olje zavrzite na okolju prijazen način in ga v ta namen odnesite v zbirni center. Odpadnega olja ne mečite v običajne gospodinjne odpadke, ne razlivajte ga po tleh in ga ne mečite v odtok.

Zračni filter

Čistilec zraka preprečuje, da bi umazanija prodrla v uplinjač in motor. Da preprečite poškodbe uplinjača ali motorja, morate redno vzdrževati zračni filter. pogosto preverite, ali kopač deluje v prašnem okolju.



OPOZORILO! Nikoli ne uporabljajte prekopalnika brez zračnega filtra ali s poškodovanim zračnim filtrom, saj lahko poškodujete motor.

Življenjska doba motorja bo kratka, če niso nameščeni vsi deli. Škode zaradi neuporabe zračnega filtra garancija ne krije.

Pregled

Odstranite pokrov zračnega filtra in si oglejte filtrirne elemente. Očistite ali zamenjajte umazani del filtra. Vedno zamenjajte poškodovane dele. Če obstaja čistilec olja, preverite nivo olja.

Čiščenje

Model oljne kopeli

- Odstranite matico, pokrov in pokrov zračnega filtra.
- Odstranite element zračnega filtra. Izdelek operite in namočite v topli milnici, sperite in pustite, da se posuši. Element zračnega filtra operite in namočite v toplo milnico, sperite in pustite, da se posuši. Lahko ga sperete v topilu in pustite, da se posuši.
- Element namočite s čistim oljem in iz njega iztisnite presežek. V nasprotnem primeru bo pri zagonu motorja iz elementa izteklo olje.
- Nalijte olje iz rezervoarja zračnega filtra in očistite vso umazanijo
topilo
visoka gostota in pustite, da se posuši.
- Vložek zračnega filtra napolnite do oznake s priporočenim motorjem
olje.
- Prostornina olja: 60 cm³.
- Zamenjajte filter in privijte matico.

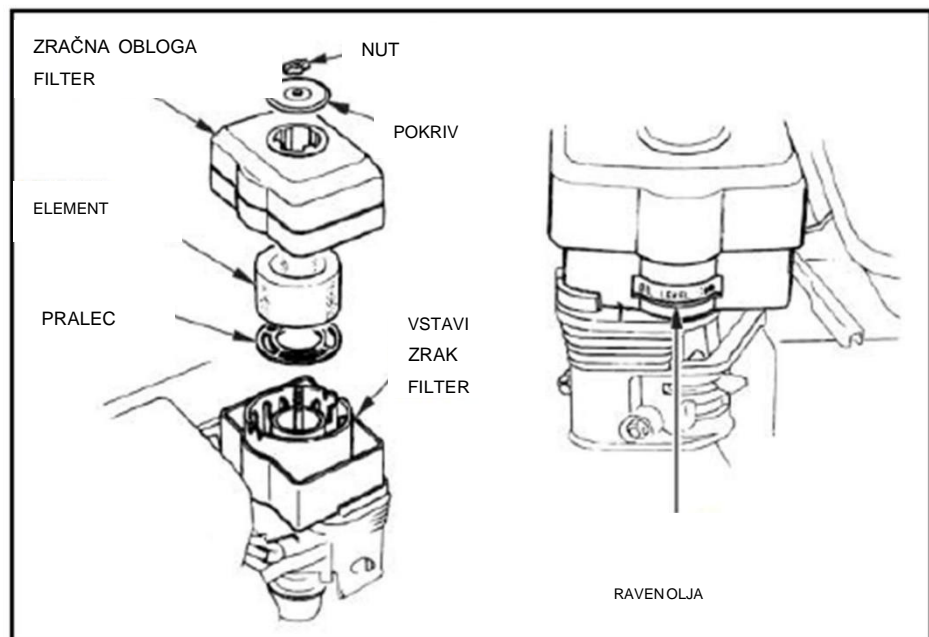

Olje v menjalniku



OPOZORILO! Delovanje gonila v primeru pomanjkanja olja lahko povzroči resno škodo. Priporočeno olje: Uporabite olje za menjalnik T90, GL-4, SAE80W-90.

Prostornina: 1,2 L

Preverite nivo olja v menjalniku

- pred vsako uporabo, medtem ko je motor ugasnjen in na ravni podlagi.
- Odstranite pokrov rezervoarja za olje.
- Preverite nivo olja. Raven olja mora biti poravnana s spodnjim robom odprtine za polnjenje.
- Če je nivo olja že blizu ali na spodnji meji, takoj dolijte priporočeno oljno posodo! Ne zaračunajte preveč.
- Zamenjajte pokrov.

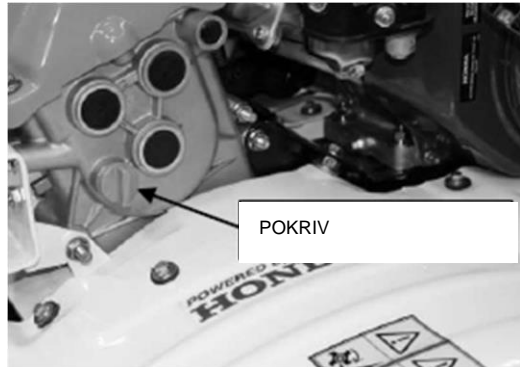

Menjava olja

Vsaki 100 ur delovanja menjalniško olje mora se sprememba:

- Prepričajte se, da je kopač na ravni površini.
- Namestite ločeno posodo za izpust olja za menjalnik, odstranite pokrov posode za olje, izpustni čep in tesnilo.
- Pustite, da se olje izprazni, zamenjajte odtočni čep in tesnilo. Vijak trdno privijte.
- Odpadno olje zavrzite na okolju prijazen način in ga v ta namen odnesite v zbirni center. Odpadnega olja ne mečite v običajne gospodinjske odpadke, ne razlivajte ga po tleh in ga ne mečite v odtok.
- Dolijte novo olje na prostem in preverite nivo. Ponovno namestite pokrov posode in se prepričajte, da je tesno pritrjen.

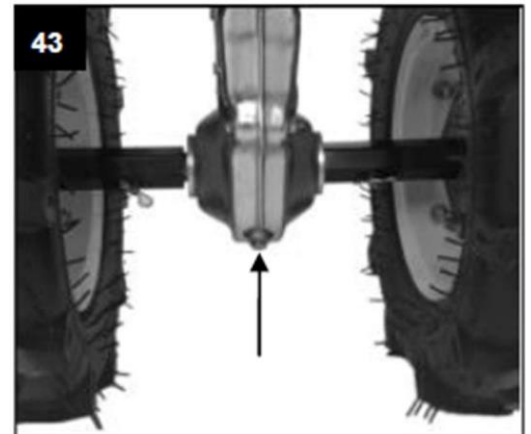

Čiščenje usedline



OPOZORILO! Gorivo je lahko vnetljivo in eksplozivno. Pri ravnanju bodite previdni, saj lahko povzroči opekline in resne poškodbe.

Ustavite motor in pustite, da se ohladi.

- Ko točite, to storite v dobro prezračenem prostoru.
- Obrišite razlito gorivo.
- Ventil za gorivo vrnite v položaj OFF. Odstranite usedlino in tesnilni obroč.
- Izpraznite posodo za usedlino in jo sperite z nevljivim topilom. Namestite nov tesnilni obroč in zamenjajte usedlino.
- Ventil za gorivo vrnite v položaj ON in preverite, če pušča.

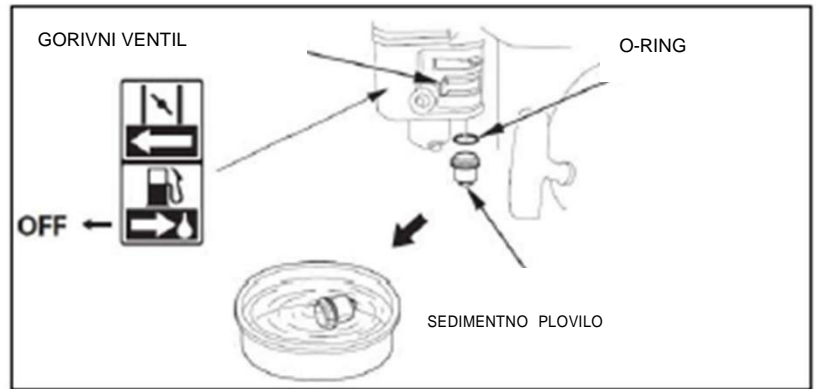

OPOZORILO! Vžigalna svečka mora biti pravilno pritrjena, sicer lahko poškoduje motor. Vedno zamenjajte svečko iste vrste.

Vžigalna svečka mora biti pravilno očiščena in pravilno nameščena za pravilno delovanje.

- Odstranite pokrov motorja.
- Odstranite konektor svečke in odstranite svečko z izvijačem. Preglejte vžigalno svečko.
- Če je izolacija poškodovana, jo zavržite. Če ga morate samo očistiti, to storite z žično krtačo in ga nato ponovno namestite.
- Izmerite razdaljo s merilnikom. Če je treba prilagoditi zračnost, to storite tako, da privijete stransko elektrodo.

Prostor mora biti: 0,7 - 0,8 mm

- Preverite tesnilo in ga po potrebi zamenjajte. Vžigalno svečko vstavite ročno in preverite, ali ni kratkega stika.
- Ko namestite svečko, jo obrnite.
- Če ste vžigalno svečko zamenjali z novo, jo pritrдите s polovičnim obračalnim izvijačem, da pritrдите tesnilo. Če pa ste vstavili staro svečko, jo privijte za dodaten obrat na četrtino do osmino.

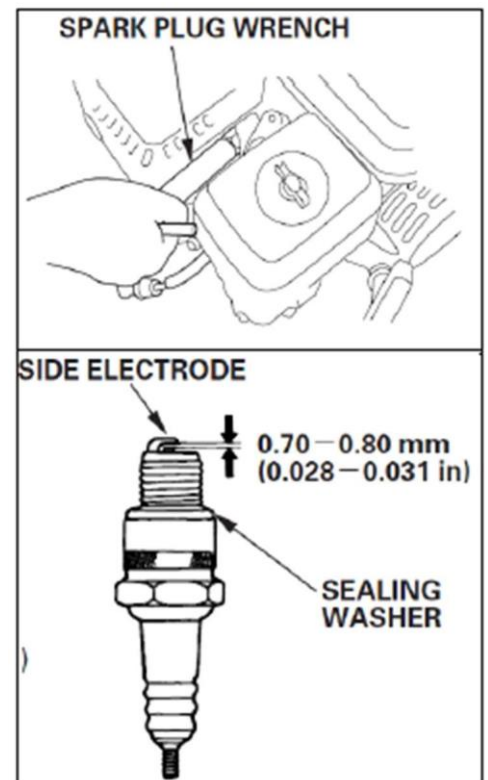

Noži



OPOZORILO! Nikoli ne popravljajte nožev z varjenjem, ravnanjem ali preoblikovanjem, ker to

lahko povzroči, da deli padejo ali se odbijejo in povzročijo resne poškodbe ali celo smrt.

Čiščenje kopača



OPOZORILO! Če za čiščenje uporabljate stisnjen zrak, uporabite zaščito za oči in zaščitno masko.

Čiščenje kopača z vodnim curkom lahko poškoduje motor.

Vsa vzdrževalna dela, ki niso navedena / opisana v teh navodilih za uporabo, mora opraviti pooblaščen servisno osebje. Za pravilno delovanje kopača se uporabljajo originalni nadomestni deli. Uporaba neoriginalnih rezervnih delov in predelave kopača lahko zlahka povzroči resne poškodbe.

SKLADIŠČENJE

Počakajte, da se motor in podnožje pogona ohladita, preden shraniteprekopalnik. Če prekopalnik shranjujete za dalj časa:

- Shranjujte v suhem in čistem prostoru. V prostoru, kjer shranjujete kopač, ne sme biti umazanije ali prahu!
- Izpraznite posodo za gorivo! Odstranite gorivo na okolju prijazen način. Nikoli ne odstranjujte umazanije s curkom vode ali topila.
- Kopač vedno imejte izven dosega otrok in izpraznite rezervoar.

TEHNIČNI PODATKI

Model	F700
Tip motorja	OHV, 1-valjni, štiritaktni, zračno hlajen
Glasnost	
RPM	
Prostornina posode za gorivo (l)	3.1
Vžigalni sistem	TRANZISTOR
Pogon	
Olje	za 4-taktne motorje SAE 10W-30, API SJ ali E, 0,6
NGK	
Poraba (g / kWh)	230
Gorivo	Bencin
Prostornina olja za menjalnik (l) Olje za menjalnik	1.2 T90, GL-4, SAE80W-90, 1,2 l
Delovna širina (mm)	500/800 nož
Premer (mm)	350
Hitrost	2 naprej (4,7 km / h / 6,5 km / h) + 1 nazaj (3,5 km / h)
Izmerjena moč zvoka dB (A)	95
Odstopanje	2.5
Izmerjena moč zvoka dB (A)	98
Nivo vibracij (m / s ²)	3,7 (SX) / 4,5 (DX) 2
Odstopanje	
Utež	73

TABELA VZDRŽEVANJA

Vzdrževalno obdobje		vsaka uporaba		Mesečni	Pri poškodbi	Pregled ali zamenjava je potrebna
celoten stroj	(puščanje, razpoke, obraba)	X				
Nadzor (Stikalo za vklop, vzvod dušilca, plinski metulj)	Preverite pred delom	X				
rezervoar za gorivo	Preskušanje (puščanje, razpoke, obraba)	X				
noži	Pregled (poškodbe in obraba)	X				
	Zamenjava				X	
olje za menjalnik	Preverjanje nivoja	X				
	Zamenjava					vsakih 100 ure
vijaki in matice zategnite	Preverite			X		
zračni filter	Preveri	X				
	Zamenjava			X		Vsakah 6 mesecev
zaganjalna vrv	Pregled (lom in obraba)			X		
	Zamenjava				X	
Uplinjač	Preverite brezplačno gibanje (noži št lahko) obračajte v prostem teku motorja)		Vsakih 300 ur (2)			
Vžigalna svečka	Preverite elektrode			X		
	Zamenjava					Vsako leto
Motorno olje	Preverjanje nivoja	X				
	Zamenjava					vsakih 6 mesecev
zračni ventil	Preveri - nadaljaj		vsakih 300 ur (2)			
Oskrba z gorivom (2)	Preveri		vsaki dve leti (ki se nadomesti)			

(1) Olje zamenjajte enkrat mesečno.

(2) To vzdrževanje izvaja pooblaščen serviser.

ODPRAVLJANJE TEŽAV



OPOZORILO! Pred pregledom prekoaplnika in servisnih delov vedno izključite motor in odstranite svečko.

Ko preverite vse vzroke težave in ne najdete rešitve, se obrnite na pooblaščen servisni center.

Neuspeh	Težava	Rešitev
Motor se ne zažene in ne teče več minut. Prepričajte se, da je stikalo za vklop v položaju ON.	Brez iskric.	Če iskre ni, zamenjajte svečko.
Motor se zažene, vendar ne deluje pravilno ali ne deluje pravilno pri visokih hitrostih. Motor ne doseže	uplinjač zahteva prilagoditev.	Obrnite se na pooblaščen servisni center.
polne hitrosti in / ali oddaja preveč dima.	Umazan zračni filter uplinjač zahteva prilagoditev.	Očistite zračni filter v skladu z navodili. Obrnite se na pooblaščen servisni center.
Prezgodnji zlom noža. Motor ali menjalnik je preglasen.	Kamnita tla. Rezila so poškodovana Zaščita nožev je ohlapna. Nezadostno mazanje.	Preverite teren. Prilagodite rezila. Privijte vijake. Dolijte olje na označeno raven.
Nenormalne vibracije.	Rezila so poškodovana. Elementi so ohlapni.	Zamenjajte jih. Popravi jih.