

Navodila za uporabo

Originalna navodila



Honda

Robotska Kosilnica

HRM310/520

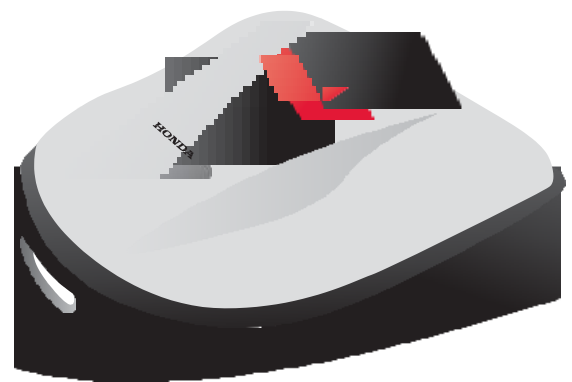

Miimo

Radi bi se Vam zahvalili za zaupanje pri izbiri robotske kosilnice Honda. Prepričani smo, da boste uživali v koristih nove robotske kosilnice Honda, saj smo zelo ponosni pri oblikovanju najboljše kakovosti.

Želimo, da imate z novo robotsko kosilnico le najboljše rezultate in varno delovanje. Priročnik vsebuje vse informacije o tem, kako operirati z njo, zato vas prosimo, da ga natančno preberete.

Vaš Honda servisno/prodajalni svetovalec skrbi za vaše zadovoljstvo in bo z veseljem odgovoril na vaša vprašanja.

Honda Motor Co., Ltd. si pridržuje pravice do sprememb kadarkoli, brez predhodnega obvestila ali brez kakršnihkoli obveznosti.

Noben del te publikacije se ne sme reproducirati brez pisnega dovoljenja.

Ta priročnik je sestaven del robotske kosilnice, upoštevati je treba, da se ob nadaljnji prodaji preda tudi priročnik.

Še posebej bodite pozorni na izjave, označene z naslednjimi besedami oz. znaki:

N WARNING

Označuje veliko možnost za hude telesne poškodbe ali smrt, če se ne upošteva navodil.

CAUTION:

Označuje možnost osebnih poškodb ali poškodbe opreme ob neupoštevanju navodil.

NOTE: Označuje koristne informacije.

Če bi se pojavila težava, če imate kakršna koli vprašanja o robotski kosilnici, se obrnite na pooblaščenega prodajalca Honda.

Honda robotske kosilnice so izdelane tako, da delujejo varno in zanesljivo, če upoštevate navodila za uporabo.

N WARNING

- Upravljanje z robotsko kosilnico zahteva posebno pozornost, da se zagotovi varnost upravljalca in varnost drugih. Pred uporabo robotske kosilnice je obvezno branje in razumevanje uporabniškega priročnika, ob neupoštevanju navodil lahko pride do resnih telesnih poškodb ali poškodb opreme.

* Slike se lahko razlikujejo glede na tip robotske kosilnice

Poskrbite, da vaš pooblaščen prodajalec izpolni "diagram travnika" (stran 65) in "list o pregledu" (stran 66) s podrobnostmi o namestitvi, ki jih je opravil.

VSEBINA

Nastavitve

Varnostni napotki

Priprava

- Identifikacija sestavnih delov (M stran 10)
- Inštalacija (M stran 12)



Nastavitve menija

- Samodejni način (M stran 16)
- Hitra namestitev (M stran 17)
- Namestitev po meri (M stran 22)
- Nastavitev testiranja (M stran 29)
- Druge sistemske nastavitve (M stran 34)



Delovanje

Uporaba

- Preverjanje območje košnje (M stran 40)
- Preverjanje kosilnice (M stran 41)
- Vklop/izklop moči (M stran 41)
- Aktivacija nastavitvev (M stran 42)
- Nastavitev višine nožev (M stran 44)



Delo (Samodejno)

Glede na nastavitve, kosilnica deluje samodejno.

- Tedenski pregled (M stran 45)
- Nošenje kosilnice (M stran 46)

Odpravljanje napak

(M stran 47)

Občasna uporaba

Shranjevanje

(M stran 56)



Vzdrževanje

- Redni pregled in vzdrževanje (M stran 49)
- Čiščenje in preverjanje (M stran 49)



1 Pregled.....	4
Kako deluje robotska kosilnica Honda.....	4
Funkcije.....	4
2 Navodila za varnost.....	6
Varnostni ukrepi.....	6
Lokacija varnostnih nalepk.....	9
Upoštevajte naslednje točke za vašo varnost.....	7
3 Priprava.....	10
Identifikacija sestavnih delov.....	10
Inštalacija.....	12
4 Nastavitve menija.....	14
Pregled menija.....	14
Samodejni način.....	16
• Izbira načina dela.....	16
• Zaustavljen način dela.....	16
Hitra namestitvev.....	17
• Nastavitve delovnega dneva in časa.....	17
• Nastavitve za hitro namestitvev.....	20
• Spreminjanje conskih nastavitvev.....	18
• Resetiranje nastavitvev za hitri način.....	21
Namestitvev po meri.....	22
• Nastavitve delovnega dneva, delovnega časa in delovne cone...22	22
• Spreminjanje conskih nastavitvev23	23
• Nastavitve za namestitvev po meri.....	26
• Upravljanje nastavitvev za ta način.....	27
Nastavitvev testiranja.....	29
• Nastavitvev signala omejitvene žice.....	29
• Testiranje delovanja kosilnice.....	29
Pregled zgodovine delovanja.....	31
• Pregled zgodovine delovanja.....	31
• Pregled zgodovine napak.....	33
Druge nastavitve sistema.....	34
• Osnovne nastavitve polnilne postaje.....	34
• Nastavitvev jezika na displeju.....	37
• Varnostne nastavitve.....	38
• Nastavitve ročnega načina.....	36
• Nastavitvev internega datuma in časa.....	37
• Nastavitvev zvoka menija.....	39
5 Uporaba.....	40
Pregled območja košenja.....	40
Preverjanje kosilnice.....	41
Aktiviranje nastavitvev.....	42
Tedenski pregled.....	45
Priključitev na električno napajanje.....	40
Vkllop / izkllop moči.....	41
Nastavitvev višine nožev.....	44
Nošenje kosilnice.....	46
6 Odpravljanje težav.....	47
Predno kontaktirate trgovca.....	47
Reševanje težav.....	48
Sporočila.....	47
7 Vzdrževanje.....	49
Redni pregled in vzdrževanje.....	49
Menjava rezil (nožev).....	55
Čiščenje in pregled.....	49
8 Skladiščenje.....	56
9 Tehnični podatki.....	57
Specifikacije.....	57
10 Priloga.....	58
Vzorci vrtov.....	58
Naslovi glavnih distributerjev Honda.....	61
Ročni način delovanja.....	60
"EC Izjava o skladnosti"	
Pregled vsebine.....	62
Kazalo menija na LCD zaslonu.....	64
Diagram travnika.....	65
List o pregledu.....	66

1 PREGLED

Kako deluje robotska kosilnica Honda

Nastavitev sistema

Območje košenja je določeno z omejitveno žico, ki oddaja signal. Ko kosilnica zazna mejo, se ob omejitveni žici ustavi in nadaljuje s košnjo v nasprotni smeri naključno. Ko se baterija izprazni kosilnica sama poišče napajalno postajo.

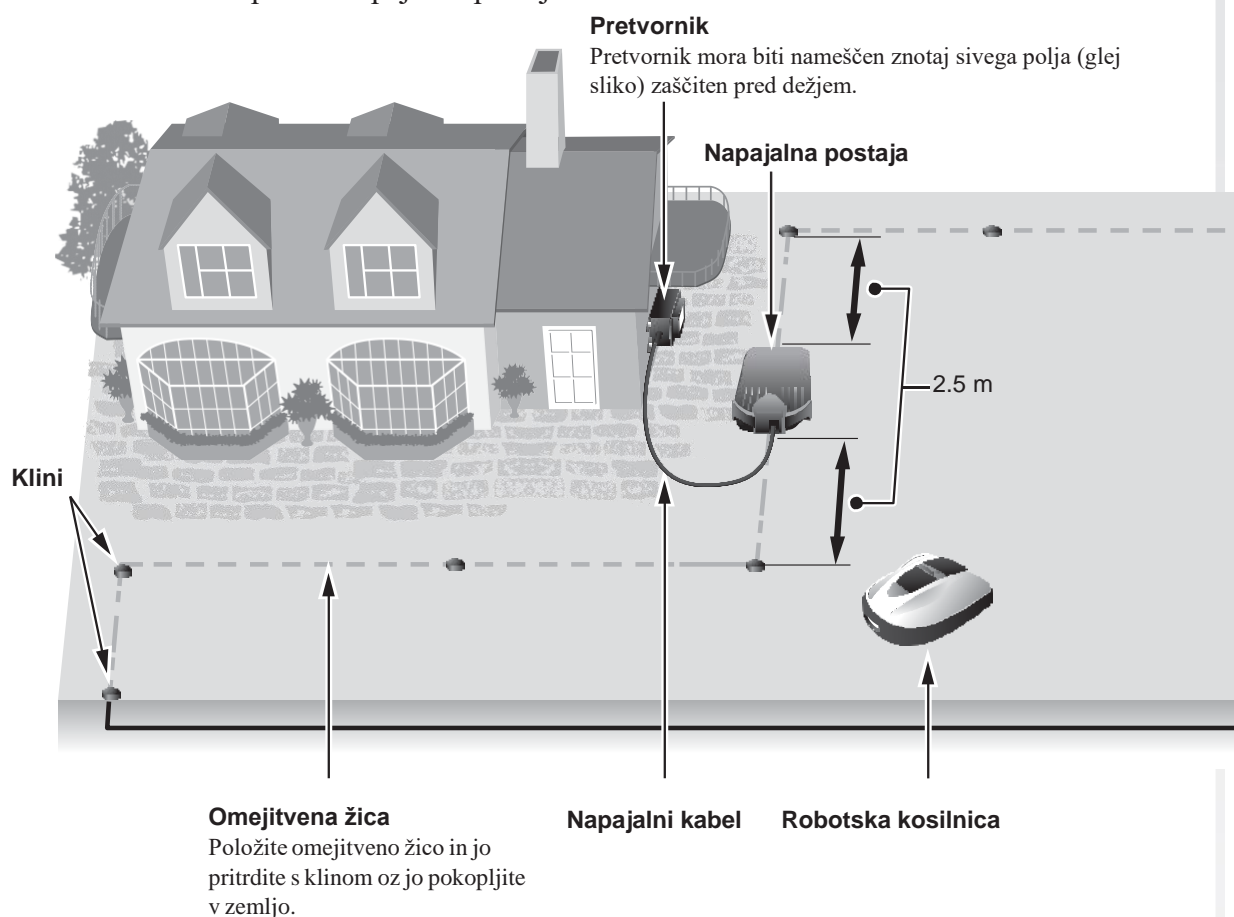

Lastnosti

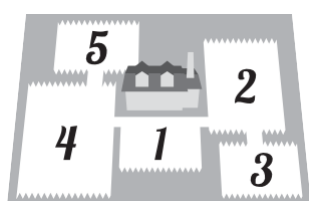

Območje košenja (cone)

Sami lahko določite na katere cone naj se vaša robotska kosilnica Honda osredotoči za košnjo. Znotraj omejitvene žice lahko določite do 5 con košenja.



Nastavitev čas.delovanja

Robotska kosilnica Honda ima več časovnih in dnevnih nastavitvev delovanja. Nastavite lahko tako, da kosi ob vaših prostih dnevih ali določenih obdobjih, ki vam ustrezajo oz so primerni za vas.

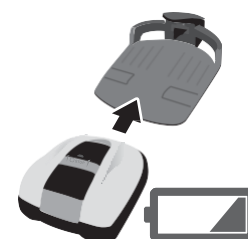

Priročnost

Po nastavitvah robotske kosilnice Honda bo kosilnica kosila tako, kot ste si želeli. Ko kosilnica konča z delom oz ko se ji sprazni baterija, samodejno poišče napajalno postajo in se tako napolni za nadaljnjo ali naslednjo košnjo.

Postavitev omejitvene žice

Z omejitveno žico določite parametre kosilne površine, to območje je lahko sestavljeno iz več območij oz. con. Za podrobne informacije in nastavitev košnje na različnih conah glejte "4 MENI NASTAVITVE (M stran 14).

Ne postavljajte omejitvene žice na strmejše pobočje od 10° (17%). Lahko postavite vzporedno žico na pobočju nad 10° (17%) za dostop do območja z naklonom z manj kot 10° (17%).

Pustite 5 mm prostora ali manj med omejitvinimi žicami. Prepričajte se, da se omejitvene žice ne prekrivajo ali križajo.

Pustite od 30 cm do 50 cm oprostora med omejitveno žico in večjimi predmeti.

Položite omejitveno žico okoli predmetov ki želite, da se jih kosilnica izogne.

Pustite od 30 cm do 50 cm prostora med omejitveno žico in omejitveno žico naslednje cone.

Napačno



Pravilno

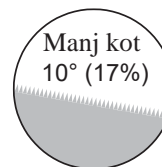

Varnost

Rezila se na robotski kosilnici samodejno ustavijo ko:

- dvignete kosilnico.
- je kosilnica na površini z naklonom, ki je preveč strm.
- ko je kosilnica prevrnjena.

Tiho delovanje

Motor in vrteča se rezila robotske kosilnice Honda delujejo precej tišje od ostalih običajnih robotskih kosilnic.



2 VARNOSTNI NAPOTKI

Varnostni ukrepi

Upoštevajte naslednje varnostne ukrepe.

- Poskrbite, da so vaše roke, noge in drugi deli telesa odmaknjeni od vrtečih se rezil.
- Ne dotikajte se ostrih komponent, kot so rezila in disk rezil, razen ob izvajanju vzdrževalnih del. Če boste to storili, se lahko poškodujete.



- Vedno pritisnite gumb STOP, predno premikate kosilnico, kot npr. dvigujete, bočno obračate ali celo obrnete. Če tega ne boste storili, lahko pride do stika z rezili in se tako lahko poškodujete.
- Lokalni predpisi lahko omejujejo strojno upravljalca robotske kosilnice.
- Imejte v mislih, da je upravljalca robotske kosilnice odgovoren za nesreče ali nezgode, ki lahko nastanejo do drugih oseb ali njihove lastnine.
- Osebe, ki imajo srčni spodbujevalnik ali drugo medicinsko napravo, morajo pred vstopom v delovno območje robotske kosilnice posvetovati z zdravnikom.
- Nikoli se ne vozite na kosilnici, potiskajte kosilnico ali pa jo uporabljajte za karkoli drugega, kot za njen namen. Lahko pride do nesreče ali pa poškodujete kosilnico.



- Nikoli ne uporabljajte kosilnice v neposredni bližini ljudi, zlasti otrok in domačih ljubljencev.
- Robotska kosilnica opravlja svoje delo le na omejenem območju.
- Ne uporabljajte avtomatskega sistema za namakanje trave medtem ko kosilnica deluje, saj lahko pride do okvare sistema za namakanje in verjetnost vdora vode v sam računalniški sistem kosilnice. Nastavite časovno delovanje kosilnice, tako da ne pride do omenjenega.



- Če obstaja tveganje neugodnih vremenskih razmer, kot so strele ali nevihta, ki bi ustavila delovanje kosilnice, odklopite napajalni kabel.
- Razni deli robotske kosilnice, se lahko na neposredni sončni svetlobi segrejejo. Poskrbite, da se ne dotikate teh delov, saj lahko pride do poškodb.
- Nikoli ne polnite kosilnico z drugo napajalno postajo ali kablom, razen originalne. Lahko pride do nesreče oz. lahko poškoduje samo robotsko kosilnico.

- Če je poškodovan napajalni kabel, takoj prenehajte z uporabo sistema in se obrnite na pooblaščen servis/prodajalca.
- Če so na delovni površini luknje (kot npr. od krtov, itd.) jih poravnajte z površino trave. Občasno preverite delovno površino, če bi nastala kakšna nova luknja.

Upoštevajte naslednje točke za vašo varnost

- Pri nošenju kosilnice, preverite, da je kosilnica ugasnjena, kot je opisano v tem priročniku (stran 46) z rezili obrnjenimi stran od vas.
- Pri nošenju kosilnice, glejte da jo držite za določen ročaj (stran 46). Če jo boste držali kako drugače, kot je predpisano lahko pride do poškodb same naprave. Prav tako lahko pride do zdrs in poškoduje kosilnico.



- Vedno uporabljajte debele rokavice za delo pri izvajanju vzdrževalnih del. Ob neupoštevanju lahko pride do poškodb.



- Pred uporabo vedno preverite delovno območje kosilnice in odstranite vse veje, kamenje in druge predmete, ki lahko poškodujejo rezila ali povzročijo, da se kosilnica zaustavi. Ob neupoštevanju lahko pride do telesnih poškodb ali poškodb kosilnice.



- Pri opravljanju vzdrževalnih del na kosilnici, poskrbite, da pritisnete gumb STOP in ustavite kosilnico. Če se kosilnica premika, lahko pride do nesreče.



- Položite omejitveno žico tako, da je trdno na svojem mestu, občasno preverite, da žica ni ohlapna, da ne štrli iz zemle. V tem primeru se vi ali nekdo drug lahko spotaknete in padete.
- Ne dotikajte se poškodovane omejitvene žice ali napajalnega kabla. Ob neupoštevanju se lahko poškodujete.
- Če opazite, da je prišlo do poškodbe ali pa je bila prekinjena omejitvena žica, izklopite kosilnico, izklopite napajalni kabel iz električne napetosti in se obrnite na pooblaščenega serviserja / prodajalca..
- Ne dotikajte se polnilne vtičnice, ker lahko pride do resnih poškodb.

- Upoštevajte naslednje točke ob dotiku napajalnega izhoda, napajalnega kabla in pretvornika. Če tega ne storite, lahko pride do poškodb.
 - Ne dotikajte se napajalnega izhoda, napajalnega kabla in pretvornika z mokrimi rokami.
 - Ne dotikajte se napajalnega izhoda, napajalnega kabla in pretvornika, če so le ti mokri.
 - Če pride do okvare izolacije kabla, takoj prekinite delo in se obrnite na pooblaščenega serviserja / prodajalca.
- Občasno preverite, da v samo napajalno vtičnico, napajalni kabel ali pretvornik ni prišel prah, umazanija. Če so le te previdno očistite.
- Prepričajte se, da je vsebina “VARNOSTNA NAVODILA” popolnoma jasna osebam, ki so v stiku z robotsko kosilnico. Če tega ne boste upoštevali, lahko pride do nesreče.
- Ob povezovanju vtiča v električno napetost, bodite pozorni, da držite vtič pravilno. Ob neupoštevanju lahko pride do poškodb.
- Ludje, ki niso seznanjeni z uporabniškim priročniki, ne smejo priti v stik s kosilnico, razen da jo zaustavijo.
- Ob približevanju kosilnice, ki še deluje, bodite pozorni na materiale ki jih lahko rezila razpršijo po travi.
- Nikoli ne poizkušajte sami spreminjati lastnosti kosilnice. To lahko povzroči nesrečo in poškoduje kosilnico.

Odstranjevanje

Zaradi zaščite okolja, nikoli ne mečite tega izdelka, baterije, itd. brezbrizno nekje v okolici. Upoštevajte lokalne zakone in predpise ali pa se obrnite na svojega pooblaščenega serviserja ali prodajalca Honda.

Lokacije varnostnih nalepk

Lokacije varnostnih nalepk

Vašo kosilnico je treba uporabljati skrbno in pazljivo. Zato so na kosilnici na različnih področjih pritrjene varnostne nalepke, da vas spomnijo o glavnih varnostnih ukrepih. Njihov popolni pomen je razložen v nadaljevanju. Nalepke so sestavni del kosilnice in če pride do poškodbe katere ali postanejo neberljive, se obrnite na pooblaščenega serviserja ali prodajalca, da se odstranijo in zamenjajo. Prav tako si pozorno preberite varnostne predpise, ki se uporabljajo v tem priročniku.

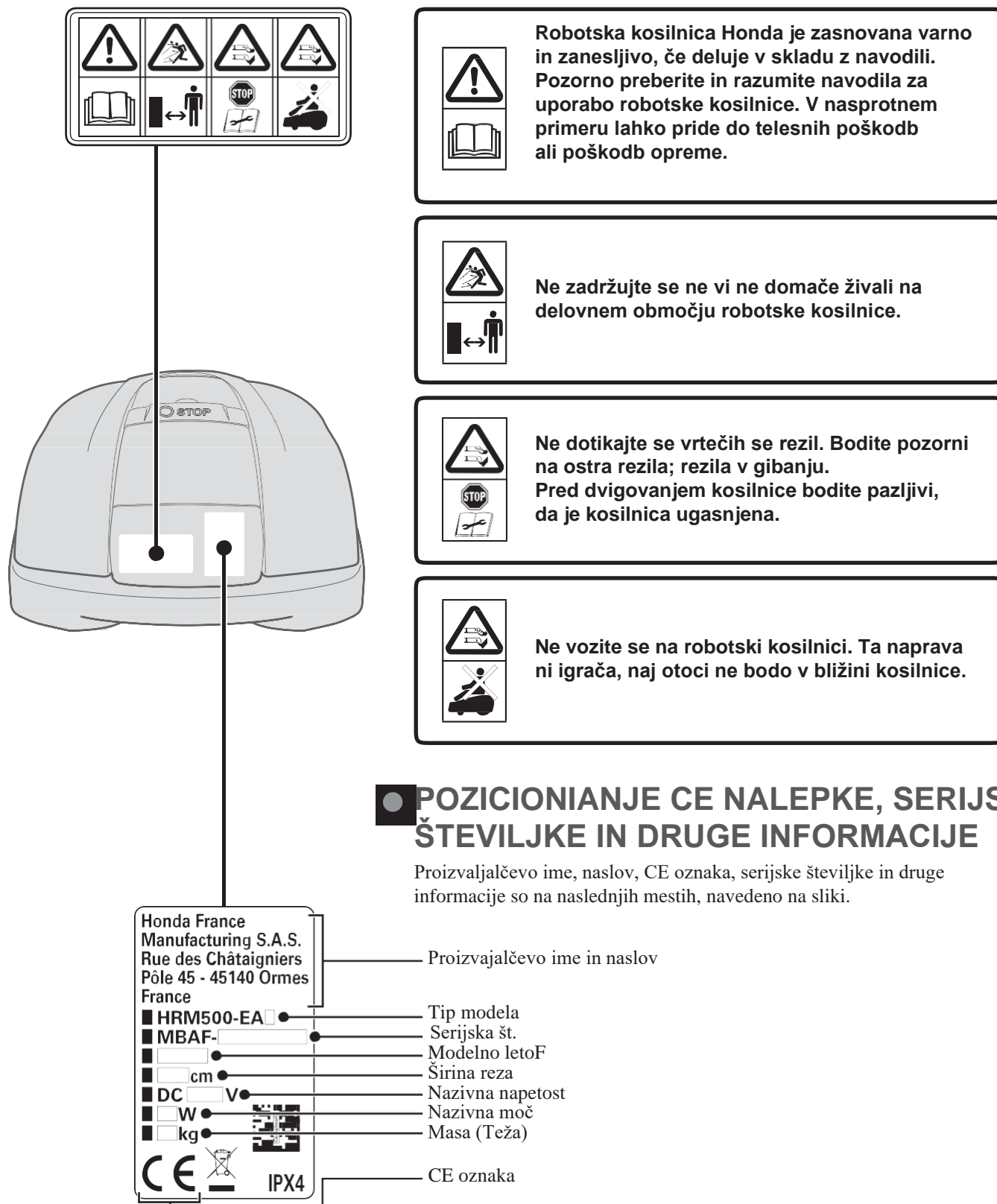

The diagram shows a top-down view of a robotic lawnmower with two white rectangular labels on its top surface. Lines connect these labels to a grid of safety icons and to detailed text boxes. The grid contains eight icons: a warning triangle, a hand being cut, a hand being caught, a hand being crushed, an open book, a person with a double-headed arrow, a stop sign, and a person on a lawnmower. The text boxes provide specific instructions for each icon.

Robotska kosilnica Honda je zasnovana varno in zanesljivo, če deluje v skladu z navodili. Pozorno preberite in razumite navodila za uporabo robotske kosilnice. V nasprotnem primeru lahko pride do telesnih poškodb ali poškodb opreme.

Ne zadržujte se ne vi ne domače živali na delovnem območju robotske kosilnice.

Ne dotikajte se vrtečih se rezil. Bodite pozorni na ostra rezila; rezila v gibanju. Pred dvigovanjem kosilnice bodite pazljivi, da je kosilnica ugasnjena.

Ne vozite se na robotski kosilnici. Ta naprava ni igrača, naj otoci ne bodo v bližini kosilnice.

POZICIONIRANJE CE NALEPKE, SERIJSKE ŠTEVILJKE IN DRUGE INFORMACIJE

Proizvajalčevo ime, naslov, CE oznaka, serijske številjke in druge informacije so na naslednjih mestih, navedeno na sliki.

Honda France
Manufacturing S.A.S.
Rue des Châtaigniers
Pôle 45 - 45140 Ormes
France

Proizvajalčevo ime in naslov

HRM500-EA Tip modela

MBAF- Serijska št.

Modelno leto F

cm Širina reza

DC V Nazivna napetost

W Nazivna moč

kg Masa (Teža)

CE oznaka

IPX4

3 PRIPRAVA

Opredelitev sestavnih delov

Ohišje

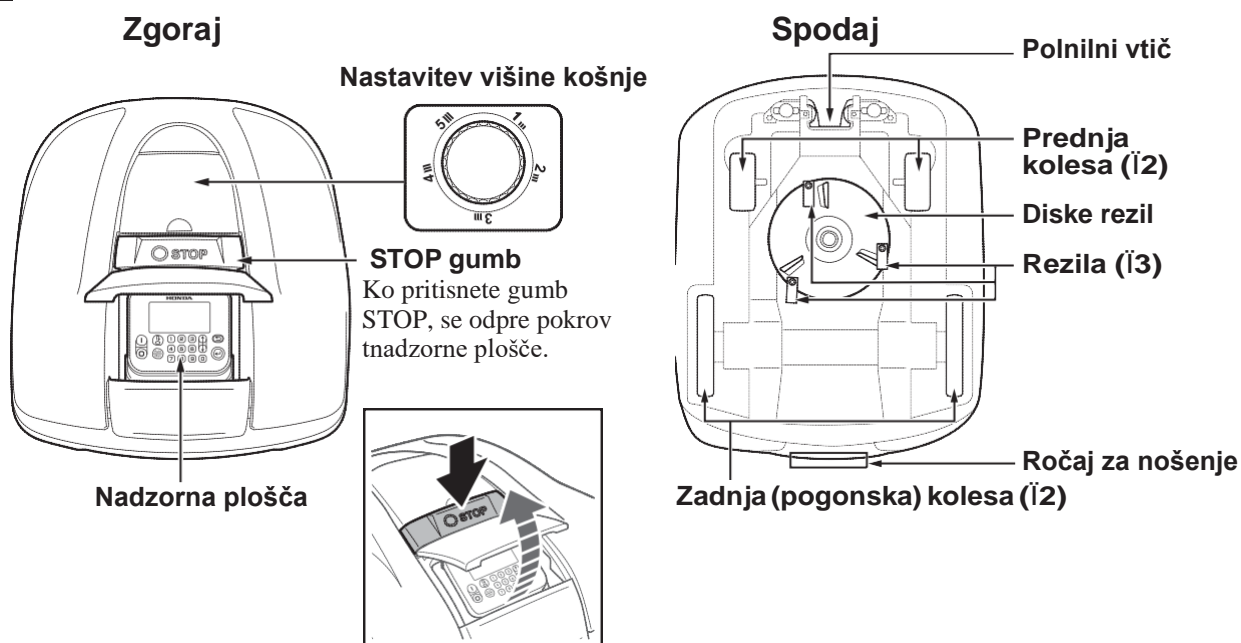

Polnilna postaja

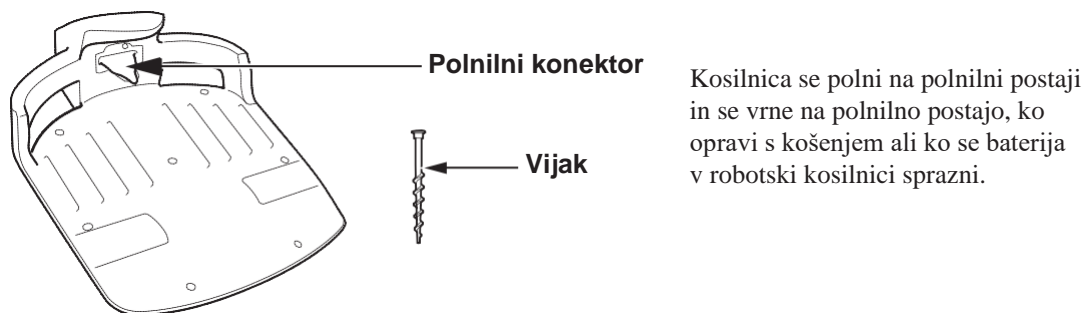

Priložena oprema

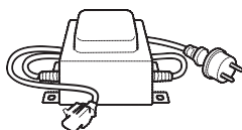

Pretvornik

Namestite pretvornik dvignjeno od tal. Po tem, ko povežete vse druge povezave, priključite pretvornik na električno napetost.



Napajalni kabel

Priključite napajalni kabel v pretvornik in polnilno postajo.



Omejitvena žica

Položite omejitveno žico okrog območja, na katerem želite da bo kosilnica delovala.
Dolžina za HRM310: 200 m
Dolžina za HRM520: 300 m

Nadzorna plošča

Displej

Zaslon in meni si lahko ogledate, medtem ko je kosilnica vklopljena.

On gumb

Pritisnite za vklop.

Off gumb

Pritisnite za izklop.

Opomba:

- Števec ne deluje če je kosilnica izklopljena.

Gumb domov

Pritisnite za samodejno vrnitev kosilnice na polnilno postajo, ko zaprete pokrov nadzorne plošče.

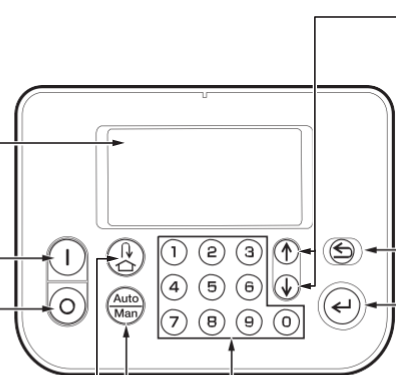

Gor/dol navigacijska gumba

Pritisnite za predhodni / naslednji element na zaslonu.

Gumb nazaj

Pritisnite za vrnitev v prejšnji meni na zaslonu.
(V nekaterih primerih se ne sme uporabljati.)

Gumb potrditev (Enter)

Pritisnite, da potrdite svojo izbiro na zaslonu.

Gumbi s števkami

Pritisnite za vnos številke na prikazovalniku v meniju. Ko je prikazana številka na levi strani zaslona, lahko s pritiskom na številko izpostavimo ta element.

Gumb za avtomatsko / ročno delovanje kosilnice

Pritisnite na začetnem zaslonu za preklap med različnimi načini delovanja. Izbirate lahko med hitro nastavitvijo, nastavitvijo po meri ali neaktivno nastavitvijo. Za podrobnosti glejte "4 Nastavitve menija" (M stran 14).

Začetni zaslon

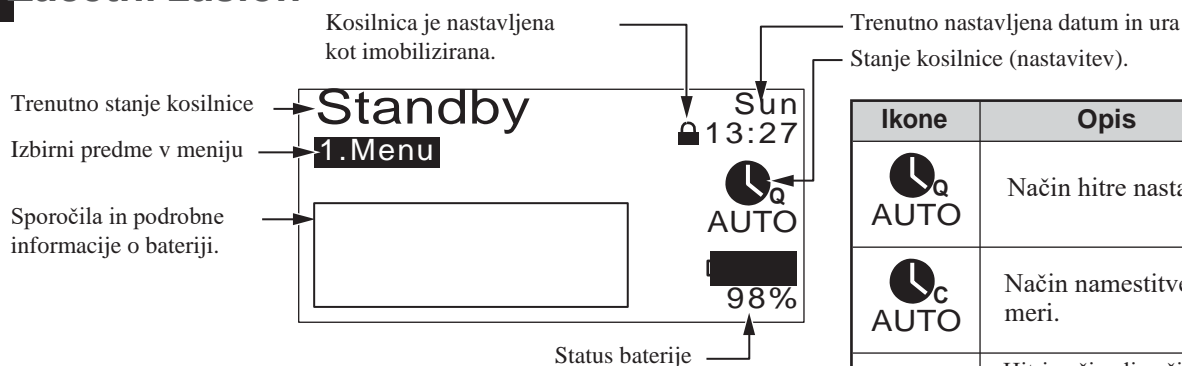

Zaslon (izbira)

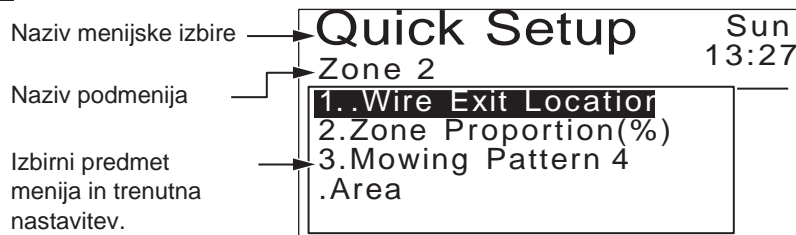

Ikone	Opis
AUTO	Način hitre nastavitve.
AUTO	Način namestitve po meri.
AUTO	Hitri način ali način namestitve po meri je nastavljen, vendar je kosilnica neaktivna.
MAN	Ni nameščen niti hitri niti način po meri.
HOME	Kosilnica se vrača polnilo postajo



Klini

Uporabite klini za pritrditev omejitvene žice.

Količina za HRM310: 200

Količina za HRM520: 300

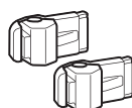

Konektorji za omejitveno žico

Uporabite konektorja za povezavo omejitvene žice s polnilno postajo.

Količina: 2

Ravnilo

Del embalaže vsebuje ravnilo. To se uporablja za preverjanje polaganja omejitvene žice.

Namestitev

Priporočamo, da namestitev robotske kosilnice opravi pooblaščen prodajalec Honda. Edino tako lahko zagotovimo, da bo sistem deloval pravilno.

Preverjanje pogojev za namestitev

Preverite pri pooblaščenem prodajalcu, ki je opravil namestitev, če sta nameščena polnilna postaja in omejitvena žica v skladu s spodnjimi pogoji.

Če niso izpolnjeni spodnji pogoji, se posvetujte s pooblaščenim prodajalcem

Priporočeno je, da je glavni napajalni adapter profesionalno vgrajen v skladu z lokanimi zakoni in predpisi.

Pogoji za namestitev polnilne postaje

Slika	Pogoj
	Polnilna postaja mora biti nameščena na naklonu največ 5° (8.7%).
	Polnilna postaja ne sme biti upognjena.
	Vijaki morajo biti trdno priviti.
	<ul style="list-style-type: none"> Povezava med polnilno postajo in (CW or ACW) omejitveno žico morata biti pravilna. Povezava med signalom in nastavitvijo na kosilnici morata biti enake
	<ul style="list-style-type: none"> Omejitvena žica mora biti v ravni liniji 2.5 m na sprednji in zadnji strani polnilne postaje. Na delovnem območju kosilnice ne sme biti tujkov. (sivo območje navedeno v sliki)
	Omejitvena žica pod polnilno postajo mora potekati po zunanji strani delovnega območja.

● Pogoji za namestitev omejitvene žice

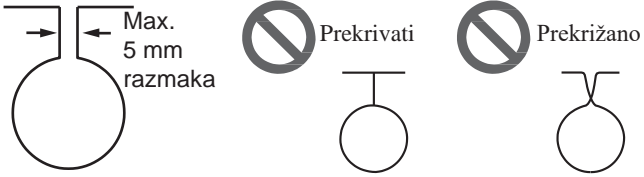
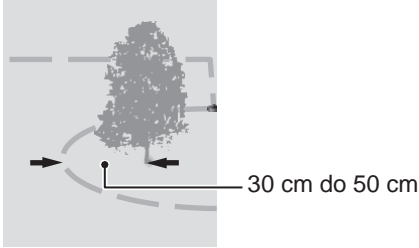
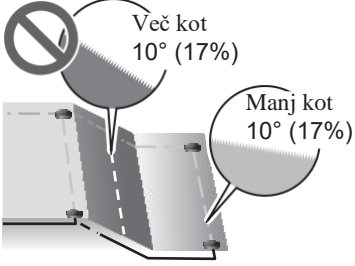
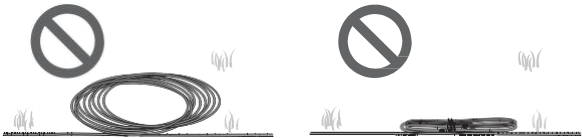
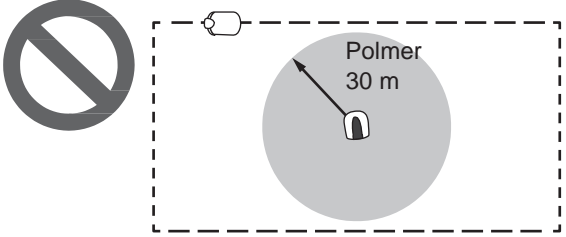
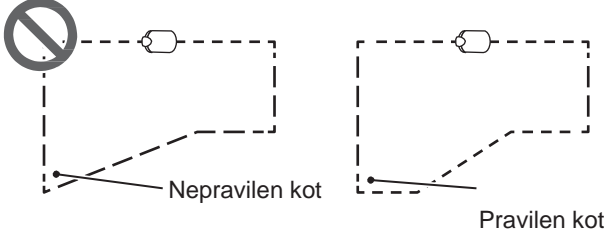
Slika	Pogoj
 <p>Višina predmeta, ki bi ga kosilnica povozila ob delu.</p>	<p>Namestite omejitveno žico okoli predmetov, ki bi jih lahko kosilnica povozila ob delu. Te predmete je treba odstraniti z delovnega področja.</p>
 <p>Max. 5 mm razmaka</p> <p>Prekrivati</p> <p>Prekrižano</p>	<p>Omejitvena žica mora biti okoli predmetov med vhodno in izhodno žico razmaknjena najmanj 5 mm. Vendar pa omejitveni žici ne smeta biti prekriti oz. prekrižani ena med drugo.</p>
 <p>30 cm do 50 cm</p>	<p>Pazite na razmak od 30 cm do 50 cm med omejitveno žico in večjimi predmeti.</p>
 <p>Več kot 10° (17%)</p> <p>Manj kot 10° (17%)</p>	<p>Ne polagajte omejitvene žice, tako da seka pobočje nad 10° (17%). Lahko določite vzporedno omejitveno žico na pobočju z več kot 10° (17%) za dostop na pobočje z manj kot 10° (17%).</p>
	<p>Omejitveno žico je treba položiti tako, da ni preveč odvečne žice.</p>
 <p>Polmer 30 m</p>	<p>Kosilnica zazna signal, ki poteka po omejitveni žici v polmeru 30m delovnega območja. Če boste prekoračili mejo, kosilnica ne bo zaznala signala in se bo ustavila.</p>
 <p>Nepravilen kot</p> <p>Pravilen kot</p>	<p>Omejitvena žica ne sme biti postavljena z nepravilnimi koti. (Glej sliko)</p>

4 NASTAVITVE MENIJA

Meni na nadzorni plošči se uporablja za določitev delovanja kosilnice.

Pregled menija

N WARNING

- **Prepričajte se, da pred naslednjimi postoki (napisani v tabeli) s pritiskom na gumb STOP zaustavite kosilnico.**

NOTE:

- Priporočamo, da vaš pooblaščen trgovec spremeni naslednje nastavitve med namestitvijo.

Meni je sestavljen iz več podmenijev, spodaj so opisani glavni meniji.

Naziv menija	Uporaba	Oglejte si stran za informacije
[1.Auto Mode]	Za izbiro ali onemogočanje drugih načinov dela.	(M stran 16)
[2.Quick Setup]	Za nastavitev hitrega načina.	(M stran 17)
[3.Custom Setup]	Za nastavitev menija po meri.	(M stran 22)
[4.Test]	Za opravljanje testiranja kosilnice.	(M stran 29)
[5.History]	Za ogled delovanja in zgodovina napak.	(M stran 31)
[6.System Setup]	Za konfiguriranje sistemskih nastavitvev.	(M stran 34)

Diagram celotnega menija

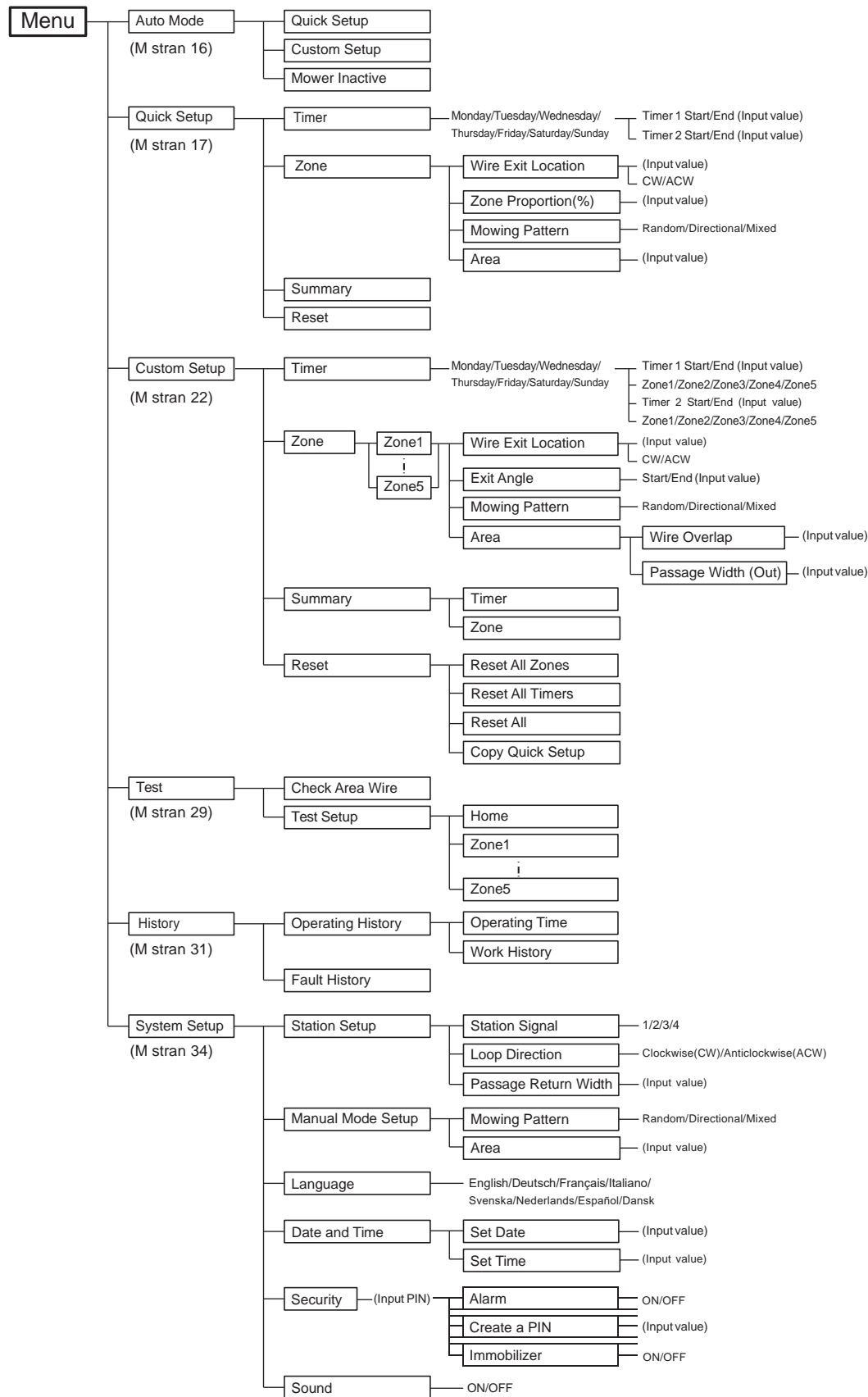

Auto mode (Samodejni način)

S to funkcijo lahko spremenite delovni način kosilnice v hitri način, način po meri ali neaktivno.

Izbira načina dela

Izberite način dela, tako da lahko kosilnica deluje samodejno.

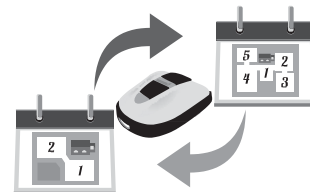

Začetni zaslon J [1.Auto mode (Samodejni način)]



Pred samodejnim delom kosilnice morate nastaviti izbrani način dela.

NOTE:

- Glejte "Hitro nastavitve" (M stran 17) in "nastavitve po meri" (M stran 22).



Izberite [1.Quick setup (hitro nastavitve)] ali [2.Costum setup (nastavitve po meri)].



Pritisnite H gumb.
Prikaže se "Activated" na zaslonu.



Pritisnite H gumb za vrnitev na prejšnji zaslon.

Zaustavljen način dela

Če boste zdoma za kratek čas, lahko ustavite delovanje kosilnice. V primeru ,da ne morete nadzorovati kosilnice.



Začetni zaslon J [1.Auto mode (Samodejni način)]



Za deaktivacijo načina delovanja kosilnice.



Izberite [3.Mower inactive (Neaktivnost kosilnice)].



Pritisnite H gumb.
Prikaže se "Activated" (aktivirano) na zaslonu.



Pritisnite H gumb za vrnitev na prejšnji zaslon.

Quick mode (Hitra nastavitve)

S to funkcijo lahko spremenite nastavitve na hitri način.

NOTE:

- Hitra nastavitve (način) ne bo deloval če imate za košnjo več con. V tem primeru uporabite funkcijo nastavitv po izbiri (M stran 22).

Nastavitve delovnega časa in dneva

Lahko nastavite dan in uro, po želji za delovanje kosilnice.



Začetni zaslonski meni [2.Quick setup (Hitra nastavitve)] [1.Timer (čas)]



Lahko nastavite za delovanje kosilnice ob določenih dnevih ali času.
Lahko nastavite do dve nastavitvi za delovanje.



Lahko določite dan delovanja kosilnice.



Dodajte kljukico s pritiskom na H gumb.



Izberite [0.OK].



Pritisnite H gumb za nadaljevanje na zaslonu za nastavitve časovnika.



Vnesite čas začetka in konca časa delovanja v 24-urnem formatu v [Timer 1] z uporabo numeričnih gumbov.



Če želite, lahko vnesete tudi čas delovanja za [Timer 2]



Pritisnite H gumb, prikaže se sporočilo "Activated" (aktivacija).



Pritisnite H gumb za vrnitev na prejšnji zaslon.

Quick Setup Sun 13:27

Timer

1..OK 9.Select All

1.Monday

2.Tuesday

3.Wednesday

4.Thursday

Podprite izbiro dneva →

Izbira dneva →

Izbira vse dnevov.

Oznaka prikazuje, da je možna izbira dodatne strani. Z uporabo navigacijskih E/F tipk lahko to spremenite.

Quick Setup Sun 13:27

Timer

	Start	End
Timer 1	1:00	11:45
Timer 2	00:00	00:00

Časovna nastavitve.

Postavitev con

Pri prevzetem načinu Quick Setup mode (hitra nastavitve) cona 1 (katere nastavitve ne morete spreminjati), cona 2 pa nastavljiva. Nastavitve con so opisane v nadaljevanju.

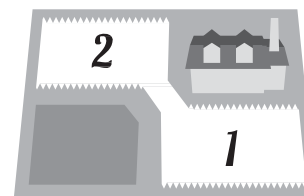

Dokler kosilnica ne preide do določene točke v območju košnje, ne bo kosila.

[1.Wire Exit Location] (določitev mesta izhoda kosilnice) (M stran 18)

- Nastavitve razdalje med polnilno postajo in začetkom košnje kosilnice.

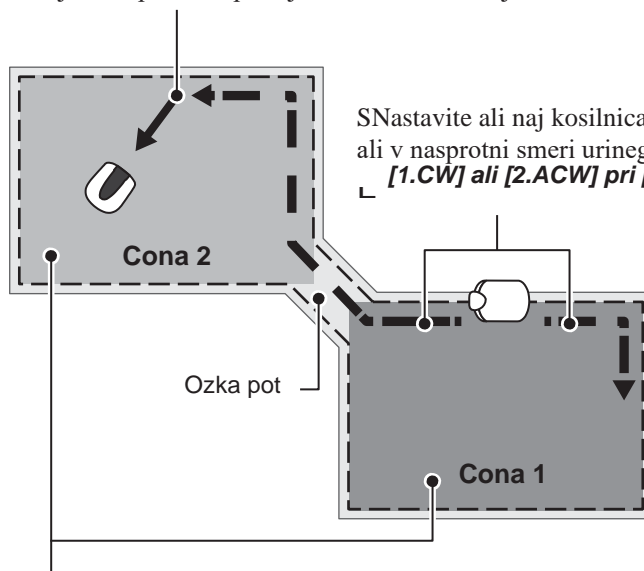

Nastavite ali naj kosilnica potuje v smeri urinega kazalca (CW) ali v nasprotni smeri urinega kazalca (ACW) vzdolž omejitvene žice za prihod v cono. **[1.CW] ali [2.ACW] pri [1.Wire Exit Location]** (M stran 18)

Nastavite razmerje košnje v obratovalnem območju, če želite kositi pogosteje v določeni coni.

Primer: če nastavite razmerje na 30%, bo kosilnica delovala 3 x od 10 košenj v coni 2 in 7 x od 10 košenj v coni 1.

[2.Zone Proportion (%)] - proporcija košnje v conah (M stran 19)

Nastavitev lokacije omejitvene žice, kjer začne kosilnica kositi

Začetni zaslon J **[2.Quick Setup]** nitra nastavitvev J **[2.Zone]** cona J **[1.Wire Exit Location]** določitev mesta izhoda kosilnice



Kosilnica potuje vzdolž omejitvene žice na določeno lokacijo kjer začne kositi. To vam omogoča, da se osredotoči košnji na določenem območju trave.



Vnesite vrednost od 0 do 250 za [0-250m].



Vnesite št. za izbiro [1.CW] ali [2.ACW] za [1.CW/2.ACW].



Pritisnite H gumb.
Prikaže se sporočilo "Activated" (aktivacija).



Pritisnite H gumb
za vrnitev na prejšnji zaslon.

Nastavitev razmerja dela v coni 1 in coni 2

 Začetni zaslon J [2.Quick Setup] hitra nastavitev J [2.Zone] cona J [2.Zone Proportion (%)] razmerje košnje v conah



Nastavite razmerje košnje v obratovalnem območju, če želite kositi pogosteje v določeni coni.
Primer: če nastavite razmerje na 30% bo kosilnica delovala 3 x od 10 košenj v coni 2 in 7 x od 10 košenj v coni 1.



Vnesite odstotek.



Pritisnite H gumb
Prikaže se sporočilo "Activated" (aktivacija)



Pritisnite H gumb
za vrnitev na prejšnji zaslon.

Nastavitev vzorca košnje

 Začetni zaslon J [2.Quick Setup] hitra nastavitev J [2.Zone] cona J [3.Mowing Pattern] vzorec košnje

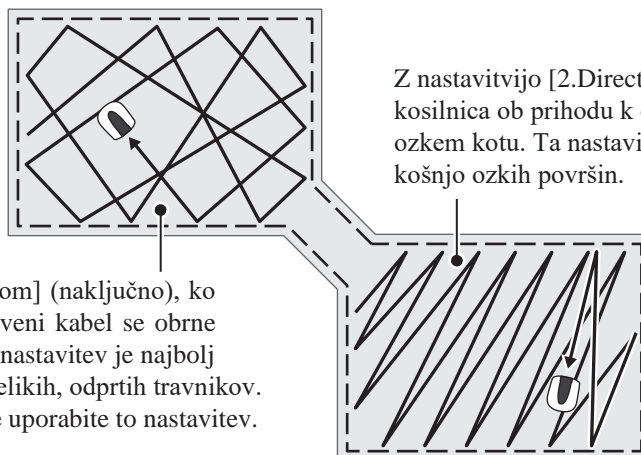

Z nastavitvijo [1.Random] (naključno), ko kosilnica zazna omejitveni kabel se obrne proti širokem kotu. Ta nastavev je najbolj učinkovita za košnjo velikih, odprtih travnikov. Za normalno delovanje uporabite to nastavev.

Z nastavitvijo [2.Directional] (usmerjeno) se kosilnica ob prihodu k omejitveni žici, obrne proti ozkemu kotu. Ta nastavev je priporočljiva za košnjo ozkih površin.



Nastavite lahko vzorec košnje že med košenjem oz. po potrebi spreminjate. obstaja še tretja možnost [3.Mixed] (mešano). S to možnostjo, kosilnica preklaplja med naključnim in usmerjenim načinom košnje v rednih časovnih presledkih.



Izberite med [1.Random], [2.Directional] ali [3.Mixed].



Pritisnite H gumb
Prikaže se sporočilo "Activated" (aktivacija)



Pritisnite H gumb
za vrnitev na prejšnji zaslon.

● Nastavitev, kako daleč gre lahko kosilnica čez omejitveno žico

 **Začetni ekran** J [2.Quick Setup] J [2.Zone] J [4.Area] Področje



Ko kosilnica zazna omejitveno žico, lahko pokosi tudi zunanje robove območja košnje. Lahko nastavite koliko prečka omejitveno žico.



Vnesite vrednost od 20 cm do 45 cm.



Pritisnite H gumb.
Prikaže se sporočilo "Activated" (aktivacija)



Pritisnite H gumb
za vrnitev na prejšnji zaslon.

■ Potrditev nastavitve za ta način

Lahko uporabite funkcijo summary na zaslonu, in preverite trenutne nastavitve



 **Začetni zaslon** J [2.Quick Setup] J [3.Summary] Povzetek



V Quick Setup (hitrem načinu) so opisane nastavitve. Lahko preverite za vsako nastavitvev.



Nastavitve lahko preverite s pritiskom navigacijskih gumbov in se pomikate po meniju.



Pritisnite H gumb
za vrnitev na prejšnji zaslon.

Quick Setup		Sun
Timer Summary		13:27
Mon	Tue	Wed
Thu	Fri	Sat
Timer 1	11:00 - 11:45	
Timer 2	00:00 - 00:00	



Quick Setup		Sun
Zone Summary		:Zone 2
Wire Exit	ACW/	0m
Exit Angle	50° - 150°	
Mowing Pattern	Random	
Wire Overlap	45 cm	
Passage Width (Out)	0	

Oznaka prikazuje, da da je možna izbira dodatne strani. Z uporabo navigacijskih E/F tipk lahko to spremenite

Ponastavitev nastavitve za ta način

Lahko ponastavite nastavitve.



Začetni zaslon J [2.Quick Setup] J [4.Reset] Ponastavitev



Ta ukaz uporabite za ponastavitev nastavitve v tovarniški način.

NOTE:

- Pred ukazom se posvetujte z vašim prodajalcem



Izberite [1.Yes] - da.



Pritisnite H gumb.

Prikaže se sporočilo "Activated" (aktivacija)



Pritisnite H gumb

za vrnitev na prejšnji zaslon.

Custom Setup (namestitev po meri)

Nastavitve delavnega dneva, časa in con (območja košenja)

Nastavite lahko delovni dan in čas delovanja kosilnice. Prav tako lahko določite posebno območje za vsak delovni čas posebaj.

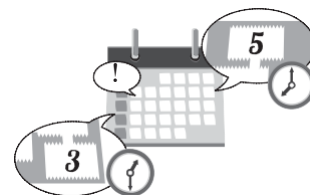

Začetni zaslon J [3.Custom Setup] J [1.Timer] Časovnik



Lahko nastavite za delovanje kosilnice obdoločenih dnevih ali času. Lahko nastavite do dve nastavitvi za delovanje

NOTE:

- Glejte "Nastavitev lokacije delovanja kosilnice ob omejitveni žici" (M stran 24).



Izberite željeni dan delovanja kosilnice.



Dodajte kljukico v polje s pritiskom na H gumb.



Izberite [0.OK].



Pritisnite H gumb za nadaljevanje na zaslon timer settings - nastavitve časa.



Vnesite čas začetka delovanja in konca v 24-urnem formatu za [Timer 1].



Vnesite številko za izbiro cone delovanja.



Če je potrebno Vnesite čas začetka delovanja in konca v 24-urnem formatu za [Timer 2].



Vnesite številko za izbiro cone delovanja.



Pritisnite H gumb. Prikaže se sporočilo "Activated" (aktivacija).



Pritisnite H gumb za vrnitev na prejšnji zaslon.

Potrditev izbire dneva in prikaže se zaslon za nastavitve časa.

Izbira dneva.

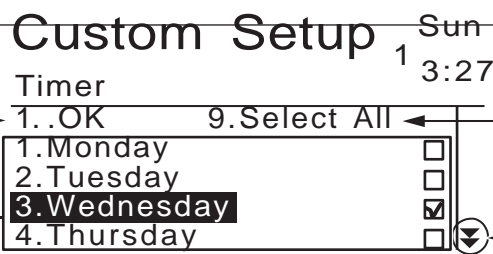

Izbira vseh dni.

Oznaka prikazuje, da je možna izbira dodatne strani. Z uporabo navigacijskih E/F tipk lahko to spremenite.

Izbira cone.

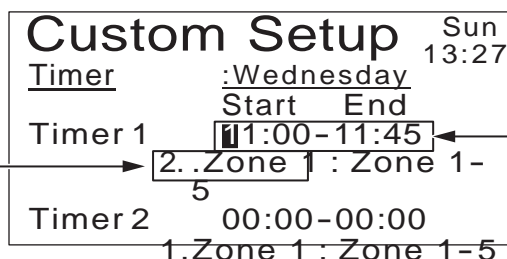

Izbira časa delovanja.

Spreminjanje nastavitve con

Nastavite lahko do 5 con delovanja kosilnice. Za naslednje cone so značilne naslednje nastavitve. Glej sliko spodaj.

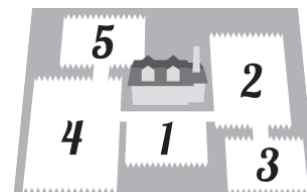

Dokler kosilnica ne doseže določene točke v coni ne bo delovala (ne bo kosila).

[1. Wire Exit Location] (M stran 18)

Ob začetku delovanja nastavite kot zapustitve omejitvene žice

- Nastavi razdaljo od polnilne postaje do začetka košnje.

L **[2. Exit Angle]** (M stran 24)

- Nastavite kot delovanja kosilnice [1. Wire Exit Location].

Nastavite ali naj potuje kosilnica ob omejitveni žici v smeri urinega kazalca ali v nasprotni smeri urinega kazalca za delovanje.

L **[1. CW]** ali **[2. ACW]** v **[1. Wire Exit Location]** (M stran 18)

Nastavite razdaljo koliko lahko kosilnica prečka omejitveno žico.

L **[1. Wire Overlap]** v **[4. Area]** (M stran 25)

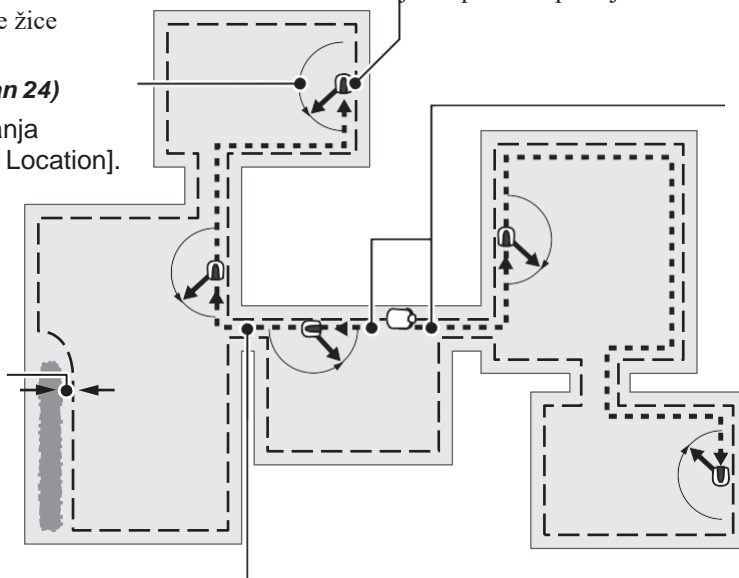

Za prehod na naslednjo cono nastavite pot kosilnice tik nad omejitveno žico.

L **[2. Passage Width (Out)]** v **[4. Area]** (M stran 26)

- Nastavite razdaljo delovanja kosilnice od omejitvene žice.

● Nastavitev lokacije delovanja kosilnice ob omejitveni žici

 Začetni zaslon J [3. Custom Setup] J [2. Zone] J
[1. Zone 1] ~ [5. Zone 5] J [1. Wire Exit Location]



Kosilnica potuje na tej lokaciji vzdolž omejitvene žice, nato pa zavije stran od omejitvene žice za začetek košnje. To vam omogoča, da se osredotoči na košnjo na določenem področju zelenice.



Nastavite vrednost od 0 do 250 za [0-250m].



Vnesite številko za izbiro [1.CW] ali [2.ACW] za [1.CW/2.ACW].



Pritisnite H gumb.
Prikaže se sporočilo "Activated" (aktivacija).



Pritisnite H gumb
za vrnitev na prejšnji zaslon.

● Nastavitev kota izhoda, pri katerem kosilnica zapušča omejitveno žico, ob začetku košnje

 Začetni zaslon J [3. Custom Setup] J [2. Zone] J
[1. Zone 1] ~ [5. Zone 5] J [2. Exit Angle]

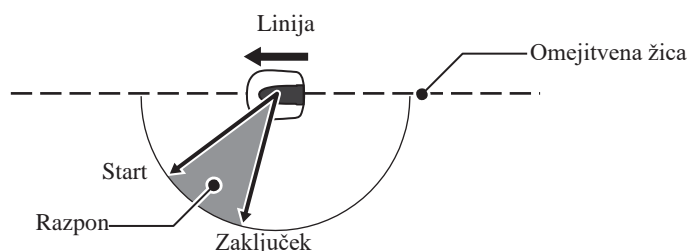

Lahko nastavite kot izhoda, na katerem kosilnica zapušča omejitveno žico, ob začetku košnje.



Določite kot začetka delovanja
sn vračanja na polnilno postajo.



Pritisnite H gumb.
Prikaže se sporočilo "Activated" (aktivacija)



Pritisnite H gumb
za vrnitev na prejšnji zaslon.

● Nastavitev vzorca košnje



Začetni zaslon J [3.Custom Setup] J [2.Zone] J
[1.Zone 1] ~ [5.Zone 5] J [3.Mowing Pattern] vzorec košnje

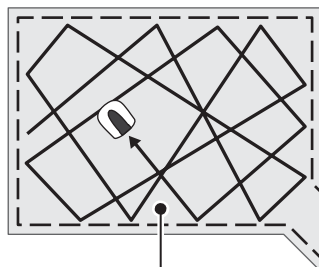

Z nastavitvijo [1.Random] (naključno), ko kosilnica zazna omejitveni kabel se obrne proti širokem kotu. Ta nastavev je najboljučinkovita za košnjo velikih, odprtih travnikov. Za normalno delovanje uporabite to nastavev.

Z nastavitvijo [2.Directional] (usmerjeno) se kosilnica ob prihodu k omejitveni žici, obrne proti ozkemu kotu. Ta nastavev je priporočljiva za košnjo ozkih površin.

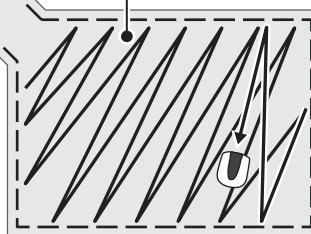

Nastavite lahko vzorec košnje že med košenjem oz. po potrebi spreminjate. obstaja še tretja možnost [3.Mixed] (mešano). S to možnostjo, kosilnica preklaplja med naključnim in usmerjenim načinom košnje v rednih časovnih presledkih.



Izberite [1.Random], [2.Directional] ali [3.Mixed].



Pritisnite H gumb.
Prikaže se sporočilo "Activated" (aktivacija).



Pritisnite H gumb
za vrnitev na prejšnji zaslon.

● Nastavitev, kako daleč od omejitvene žice naj kosilnica kosi in kako daleč od omejitvene žice naj ji sledi ob pomikanju v drugo cono.



Začetni zaslon J [3.Custom Setup] J [2.Zone] J
[1.Zone 1] ~ [5.Zone 5] J [4.Area] J [1.Wire Overlap] prehodžice



Tu lahko nastavite koliko naj kosilnica kosi ob omejitveni žici ali čez omejitveno žico.



Vnesite vrednost od 20 do 45 (cm).



Pritisnite H gumb.
Prikaže se sporočilo "Activated" (aktivacija).



Pritisnite H gumb
za vrnitev na prejšnji zaslon.

Prav tako lahko nastavite tudi, koliko stran od omejitvene žice bo kosilnica sledila žici da pride do začetne lokacije delovanja.



**Začetni zaslon J [3. Custom Setup] J [2. Zone] J
[1. Zone 1] ~ [5. Zone 5] J [4. Area] J [2. Passage Width (Out)]**



Kosilnica zazna magnetno polje omejitvene žice in potuje med njo z določeno vrednostjo, nastavljeno. Potuje naključno nastavljene začetne točke košnje.



Vpišite št. nastavitve.



Pritisnite H gumb.
Prikaže se sporočilo "Activated" (aktivacija).



Pritisnite H gumb.
za vrnitev na prejšnji zaslon.

Nastavitev	Razdalja
0	Kosilnica tesno sledi omejitveni žici To je učinkovito za ozke poti.
↑ ↓	
10	Kosilnica se giblje naključno z največjo možno razdaljo med omejitveno žico in robom magnetnega polja z izogibom, da se ponovi ista pot, kar preprečuje nastajanja kolesnic na obdelovalni površini.

NOTE:

- Jakost magnetnega polja je odvisna od velikosti obdelovalne površine. Z daljšo žico je signal slabši kot s krajšo.



Potrditev nastavitvev za to nastavitvev

Vedno lahko preverite nastavitvev za ta način.



Potrditev nastavitvev delovnega dneva in časa



Začetni zaslon J [3. Custom Setup] J [3. Summary] J [1. Timer]



Vedno lahko preverite nastavitvev za ta način.



Preverite nastavitvev s pritiskom up/down tipkami in se tako pomikajte po meniju.



Pritisnite H gumb

Custom Setup		Sun
Timer Summary :	Wed	3:27
Mon	Tue	Wed
Thu	Fri	Sat
Sun		
Timer 1	11:00-11:45	
	Zone 2	
Timer 2	00:00-00:00	
	Zone 1	

Potrditev nastavitve za cone od 1 do 5



Začetni zaslon J [3. Custom Setup] J [3. Summary] J [2. Zone]



V Custom Setup - nastavitve po meri lahko preverite nastavitve za cone.



Preverite nastavitve s pritiskom up/

down tipkami in se tako pomikajte po meniju.



Pritisnite H gumb

Custom Setup		Sun
Zone Summary	:Zone 1	
Wire Exit	ACW/ 10m	
Exit Angle	50° - 150°	
Mowing Pattern	Directional	
Wire Overlap	20 cm	
Passage Width (Out)	0	▼



Custom Setup		Sun
Zone Summary	:Zone 5	
Wire Exit	CW/ 0m	
Exit Angle	50° - 150°	
Mowing Pattern	Random	
Wire Overlap	20 cm	
Passage Width (Out)	3	▲

Oznaka prikazuje, da je možna izbira dodatne strani.

Z uporabo navigacijskih E / F tipk lahko to spremenite.

Upravljanje nastavitve za ta način

Lahko opravljate dejavnosti, kot so ponastavitev Custom setup-nastavitve po meri in kopiranje Quick Setup-hitrih nastavitve v Custom Setup-nastavitve po meri.



Ponastavitev conskih nastavitvev



Začetni zaslon J [3. Custom Setup] J [4. Reset] J [2. Reset All Zones]



Tu lahko ponastavite vse nastavitve.



Izberite [1.Yes] - da



Pritisnite H gumb

Prikaže se sporočilo "Activated" (aktivacija).



Pritisnite H gumb

za vrnitev na prejšnji zaslon.

● zbris nastavitve v zvezi s časovnimi nastavitvami

 Začetni zaslon J [3. Custom Setup] J [4. Reset] J [1. Reset All Timers]



Tu lahko izbišete te nastavitve.



Izberite [1.Yes] - da



Pritisnite H gumb
Prikaže se sporočilo "Activated" (aktivacija).



Pritisnite H gumb
za vrnitev na prejšnji zaslon.

● Ponastavitev vseh nastavitvev za ta način

 Začetni zaslon J [3. Custom Setup] J [4. Reset] J [3. Reset All]



Tu lahko izbrišete te nastavitve.



Izberite [1.Yes] - da



Pritisnite H gumb
Prikaže se sporočilo "Activated" (aktivacija).



Pritisnite H gumb
za vrnitev na prejšnji zaslon

● Kopiranje Quick Setup načina v Custom Setup način

 Začetni zaslon J [3. Custom Setup] J [4. Reset] J
[4. Copy Quick Setup]



Tu lahko kopirate razne nastavitve dveh načinov.



Izberite [1.Yes] - da



Pritisnite H gumb
Prikaže se sporočilo "Activated" (aktivacija).



Pritisnite H gumb
za vrnitev na prejšnji zaslon

Nastavitve testiranja

Potrditev signala omejitvene žice

Lahko preverite, kako močan je signal od omejitvene žice do kosilnice in če je pravilno nastavljen.



 Začetni zaslon J [4.Test] J [1.Check Area Wire] preverjanje signala žice

Area sensor indication - indkator območnega senzorja	Signal strength - moč signala
Lv0	No loop signal - ni signala žice
Lv1	Weak - šibek
↑↓	↑↓
Lv5	Moderate - srednje močan
↑↓	↑↓
Lv10	Strong - močan

Testiranje delovanja kosilnice

Lahko preverite, če kosilnica najde pot do polnilne postaje, ali je kosilnica opravila delo v posameznem načinu in conah v skladu z nastavitvami.

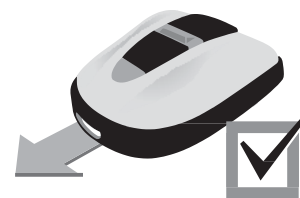

Preverjanje, kako se kosilnica vrne na polnilno postajo

 Začetni zaslon J [4.Test] J [2.Test Setup] J [0.Home]

Lahko preverite, če se bo kosilnica pravilno vrnila na polnilno postajo.

NOTE:

- To preverite, ko kosilnica ni priklopljena na polnilno postajo ampak je na delovnem območju.

1

Izberite [1.Yes] - da

2

Pritisnite H gumb

Prikaže se sporočilo "Activated" (aktivacija).

3

Zaprte pokrov nadzorne plošče

Kosilnica se vrne na polnilno postajo.

Ko je test končan se na displeju prikaže celotno sporočilo.

4

Pritisnite H gumb

za vrnitev na prejšnji zaslon

● Preverjanje delovanje kosilnice v določenih conah



Začetni zaslon J [4.Test] J [2.TestSetup] J [1.Zone 1] ~ [5.Zone 5]



Testirate lahko, če bo kosilnica kosila na določenem območju.

Quick Setup: Cona 1 do 2

Custom Setup: Cona 1 do 5

NOTE:

- Test lahko opravite, ko je kosilnica priklopljena na polnilno postajo.
- Če je [Mower Inactive] nastavljeno na [Auto Mode], ni mogoče opraviti te funkcije.



Izberite [1.Yes] - da



Pritisnite H gumb

Prikaže se sporočilo "Activated" (aktivacija).



Zaprite pokrov nadzorne plošče

Kosilnica opravi poizkusen test obratovanja v izbrani coni. Ko je test končan se na displeju prikaže celotno sporočilo.



Pritisnite H gumb

za vrnitev na prejšnji zaslon

Pregled zgodovine delovanja

Pregled zgodovine delovanja kosilnice

Lahko preverite skupni čas delovanja in polnjenja kosilnice.

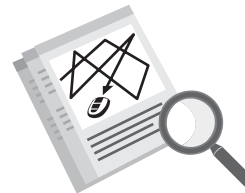

Pregled delovnega časa in polnjenja kosilnice



Začetni zaslon **J** [5.History] **J** [1.Operating History] **J**
[1.Operating Time]



Preverite zgodovino.

Lahko preverite skupni čas delovanja in polnjenja kosilnice.



Pritisnite H gumb
za vrnitev na prejšnji zaslon

History		Sun
Operating Time		13:27
To je skupni čas delovanja.	Cutting Time	0mm
To je skuni čas polnjenja.	Changing Time	0mm

Pregled delovne zgodovine kosilnice



Začetni zaslon J [5.History] J [1.Operating History] J
[2.Work History] - delovna zgodovina



Tu si lahko ogledate zgodovino delovanja kosilnice (čas ko je kosilnica kosila), zgodovino povratka na polnilno postajo, in zgodovino polnjenja (čas ko se je kosilnica polnila).



Pregled zgodovine s pritiskom na up/down navigacijske tipke za premikanje po zaslonu



Pritisnite H gumb za vrnitev na prejšnji zaslon



Vsakič, ko kosilnica zapusti polnilno postajo je ustvarjen vnos v seznamu zgodovine. Najnovejši vnos (01) in najstarejši vnos (10).

History				Sun 13:27	
Cutting History					
01:	0min	06:	0min		
02:	0min	07:	0min		
03:	0min	08:	0min		
04:	0min	09:	0min		
05:	0min	10:	0min		



Najprej se prikaže čas zadnjega polnjenja kosilnice.

History				Sun 13:27	
Charge History				1	
01:	0min	06:	0min	3:27	
02:	0min	07:	0min		
03:	0min	08:	0min		
04:	0min	09:	0min		
05:	0min	10:	0min		



Ta oznaka prikazuje, da obstaja še ena stran, uporabite E /

tipke za prikaz naslednje strani.

Pregled zgodovine napak

Lahko si ogledate zgodovino napak (ko je prišlo do napake).



Začetni zaslon J [5.History] J [2.Fault History] - zgodovina napak



Zgodovina napak, ki so se zgodile so zabeležene.



Izberite vnos zgodovine napak s smernimi tipkami.



Pritisnite H gumb. Prikažejo se podatki napake. Za več informacij o napakah, glejte "6 ODPRAVLJANJE NAPAK" (M stran 47).



Pritisnite H gumb za vrnitev na prejšnji zaslon

Najnovejša napaka je prikazana prva. Pritisnite H gumb za več informacij.

History			Sun
Fault History			13:27
1.3A051	01.10.12	11:13	
2.3A024	01.10.12	11:38	
3.3A013	01.10.12	11:38	
4.3A052	01.10.12	11:31	
5.3A051	01.10.12	11:25	

Oznaka prikazuje, da je iše dodatna stran pritisnite E/ F navigacijski zumb za prikaz testrani.

Prikazane so informacije in čas napake.

History			Sun
Fault History			13:27
03:Lift sensor			
Fault			
01.10.2012			11:15

Druge nastavitve sistema

Osnovne nastavitve polnilne postaje

Nastavitve polnilne postaje.

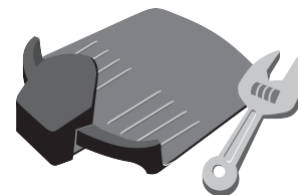

Izbira vzorca signala za polnilno postajo

 Začetni zaslon J [6.System Setup] J [1.Station Setup] J
[1.Station Signal] - signal postaje



Ta nastavev je neposredno povezana z omejitveno žico oz njeno kombinacijo priključnih konektorjev (tip 1, 2, 3 ali 4). Kadarkoli lahko spremenite ta signal, ki ga kosilnica prejema od žice. To je koristno za preprečevanje motenj signala, ki prihaja od drugih kosilnic.



Izberite drugo vrsto signala, če se pojavijo motnje.



Pritisnite H gumb.
Prikaže se sporočilo "Activated" (aktivacija).



Pritisnite H gumb za
prejšnji zaslon.
za vrnitev v

Nastavitev smeri gibanja kosilnice

 Začetni zaslon J [6.System Setup] J [1.Station Setup] J
[2.Loop Direction] VPHU J DQNH



Ta nastavev je neposredno povezana z omejitveno žico oz njeno kombinacijo priključnih konektorjev (tip 1, 2, 3 ali 4). Lahko nastavite smer poti kosilnice glede na polnilno postajo.



Izberite [1.Smer urinega kazalca (CW)] ali [2. Nasprotna smer urinega kazalca (ACW)].



Pritisnite H gumb.
Prikaže se sporočilo "Activated" (aktivacija).



Pritisnite H gumb
za vrnitev v prejšnji zaslon.

● **Nastavitve koliko naj kosilnica potuje ob omejitvenem kablju znotraj obdelovalne površine.**



Začetni zaslon J [6.System Setup] J [1.Station Setup] J [3.Passage Return Width] - Širina povratne poti



Nastavite lahko, koliko stran od omejitvene žice naj se kosilnica vrača na polnilno postajo.

NOTE:

- TTa nastavitev mora biti nastavljena na vrednost nižje oz najmanjše vrednosti [Passage Width (Out)] (sirina šoti (zunanja)), ki je določena za vsako cono.

Nastavitev	Razdalja
0	Kosilnica tesno sledi omejitveni žici kablju. To je učinkovito za ozke poti.
	
10	Kosilnica se giblje naključno z največjo možno razdaljo med omejitveno žico in robom magnetnega polja z izogibom, da se ponovi ista pot, kar preprečuje nastajanja kolesnic na obdelovalni površini.

- Jakost magnetnega polja je odvisna od velikosti obdelovalne površine. Z daljšo žico je signal slabšikot s krajšo.



Vpišite številko nastavitve



Pritisnite H gumb.

Prikaže se sporočilo "Activated" (aktivacija).



Pritisnite H gumb

za vrnitev v prejšnji zaslon.

Manual Mode - ročna nastavitve

Lahko nastavite vzorec košnje in koliko naj kosilnica prečka omejitveno žico v ročnem načinu.



Nastavitev vzorca košnje

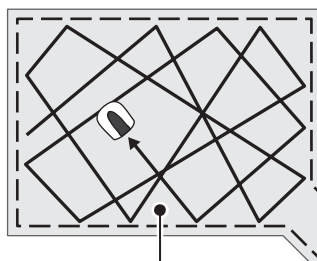

Z nastavitvijo [1.Random] (naključno), ko kosilnica zazna omejitveni kabel se obrne proti širokem kotu. Ta nastavek je najbolj učinkovita za košnjo velikih, odprtih travnikov. Za normalno delovanje uporabite to nastavek.

Z nastavitvijo [2.Direction] (usmerjeno) se kosilnica ob prihodu k omejitveni žici, obrne proti ozkemu kotu. Ta nastavek je priporočljiva za košnjo ozkih površin

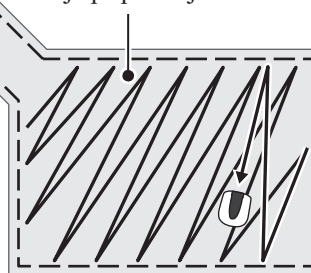

Začetni zaslon J [6.System Setup] J [2.Manual Mode Setup] J [1.Mowing Pattern] Y]RUHF NRãQMH



Nastavite lahko vzorec košnje že med košenjem oz. po potrebi spreminjate. obstaja še tretja možnost [3.Mixed] (mešano). S to možnostjo, kosilnica preklaplja med naključnim in usmerjenim načinom košnje v rednih časovnih presledkih.



Izberite [1.Random], [2.Direction] ali [3.Mixed].



Pritisnite H gumb.
Prikaže se sporočilo "Activated" (aktivacija).



Pritisnite H gumb
za vrnitev v prejšnji zaslon.



Nastavitev, kako daleč gre lahko kosilnica čez omejitveno žico



Začetni zaslon J [6.System Setup] J [2.Manual Mode Setup] J [2.Area] - področje



Ko kosilnica zazna omejitveno žico, lahko pokosi tudi zunanje robove območja košnje. Lahko prečka omejitveno žico.



Vpišite vrednost za nastavek od 20 do 45.



Pritisnite H gumb.
Prikaže se sporočilo "Activated" (aktivacija).



Pritisnite H gumb
za vrnitev v prejšnji zaslon.



Nastavitev jezika zaslona kosilnice

Po želji lahko nastavite jezik na zaslonu.



 Začetni zaslon **J** [6.System Setup] **J** [3.Language] **MH]LN**



1 Izberite željeni jezik.



2 Pritisnite H gumb
Prikaže se sporočilo “Activated” (aktivacija).



3 Pritisnite H gumb
za vrnitev v prejšnji zaslon.

Nastavitev internega datuma in časa kosilnice

Lahko nastavite interni datum in čas kosilnice.



 Začetni zaslon **J** [6.System Setup] **J** [4.Date and Time] **GDWXP LQ ρDV**

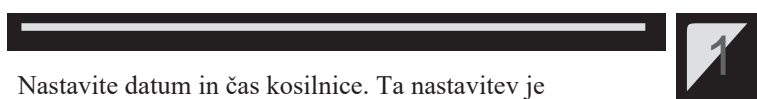

1 Izberite [1.Set Date] za nastavitev datuma

Nastavite datum in čas kosilnice. Ta nastavitev je pomembna za nadaljnje delo kosilnice.



2 Vnesite datum z naslednjo obliko {Day}/
{Month}/{Year} (dan/mesec/leto)



3 Pritisnite H gumb.
Prikaže se sporočilo “Activated” (aktivacija).



4 Pritisnite H gumb
za vrnitev v prejšnji zaslon.



5 Izberite [2.Set Time] za nastavitev časa.



6 Vnesite čas v 24-urni obliki z oštevilčenimi tipkami.



7 Pritisnite H gumb
Prikaže se sporočilo “Activated” (aktivacija).



8 Pritisnite H gumb
za vrnitev v prejšnji zaslon.

Varnostne nastavitve

Varnostne nastavitve se uporabljajo, da drugi ne bi operirali s kosilnico in zaradi zaustavitve delovanja kosilnice za določeno časovno obdobje.



Nastavitve za alarm



Začetni zaslon J [6. System Setup] J [5. Security] J [1. Alarm]

Ta nastavev omogoča ali onemogoča opozorila. Ko je nastavljeno na [2.OFF], so onemogočeni vsi alarmi, razen alarma preden se rezila začnejo premikati.

NOTE:

- The [2.OFF] setting also disables the security alarm that is triggered when the incorrect PIN (Personal Identification Number) is entered 3 times in a row.



Izberite [1.ON].



Pritisnite H gumb.

Prikaže se sporočilo "Activated" (aktivacija).

NOTE:

- Če želite onemogočiti to funkcijo, izberite [2.OFF].



Pritisnite H gumb

za vrnitev v prejšnji zaslon.

Spreminjanje PIN (Personal Identification Number)

NOTE:

- Napišite svoj PIN v prostor. Glejte "DEALER CHECKSHEET" (M VWUDQ 66). Če pozabite svojo PIN, se obrnite na pooblaščenega serviserja oz. prodajalca Honda.



Začetni zaslon J [6. System Setup] J [5. Security] J [2. Create a PIN]

Spremenite lahko kodo PIN, ki se uporablja za odklepanje menijev nadzorne plošče. Poskrbite, da spremenite kodo PIN za preprečevanje kraje kosilnice, nepooblaščen dostop, itd.



Vstavite novo PIN z uporabo numeričnih števil.



Pritisnite H gumb.

Prikaže se sporočilo "Activated" (aktivacija).



Pritisnite H gumb

za vrnitev v prejšnji zaslon.

● Začasna prekinitev delovanja kosilnice za določen čas



Začetni zaslon J [6.System Setup] J [5.Security] J [3.Immobilizer]



Lahko ustavite delovanje kosilnice po določenem času (na primer, ko greste na dopust).



Izberite [1.ON] za vklop te funkcije.

NOTE:

- Če želite onemogočiti to funkcijo, izberite [2.OFF] in nadaljujte s 4. korakom.



Pritisnite H gumb.



Pritisnite število dni (do 30 dni) po katerem bo kosilnica prekinila delovanje.

Prikaže se sporočilo "Activated" (aktivacija).



Pritisnite H gumb za vrnitev v prejšnji zaslon.

■ Nastavitve zvokov menija

Nastavite za aktivacijo oz deaktivacijo zvoka tipk ob pritisku.



Začetni zaslon J [6.System Setup] J [6.Sound] - zvok



Lahko nastavite ali želite zvok tipk na nadzorni plošči ali ne, ob pritisku na njih.



Izberite [1.ON] ali [2.OFF].



Pritisnite H gumb.

Prikaže se sporočilo "Activated" (aktivacija).



Pritisnite H gumb za vrnitev v prejšnji zaslon.

5 UPORABA

Preverjanje obdelovalne površine

Pred uporabo kosilnice, zagotovite, da je območje košnje brez živali ali tujih predmetov.

CAUTION:

- Če naletite na kakršno koli luknjo (kot npr. zajčjo, itd.) na delovnem področju, jo poravnajte z zemljo. Občasno preverite delovno področje za luknje.



Prav tako preverite če je višina trave 7 cm ali manj.

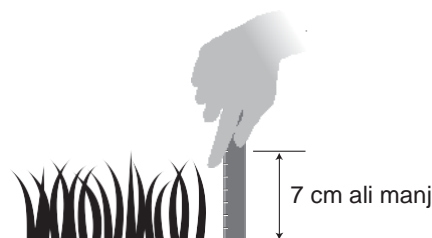

Če je trava višja od 7 cm, pokosite travo s standardno kosilnico.

Priključitev na vir energije

Sledite naslednjim korakom ob priklopu na vir napajanja.

Sledite tem korakom v obratnem vrstnem redu ob izklopu iz vira napajanja.

Za več informacij o premikanju pretvornika se obrnite na pooblaščenega serviserja / prodajalca Honda.



Odstranite pokrov priključka polnilne postaje.

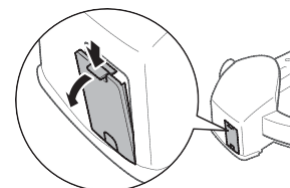

Povežite napajalni kabel s priključkom polnilne postaje.

NOTE:

- Pri odklopu priključka se prepričajte, da dvignete zatič..

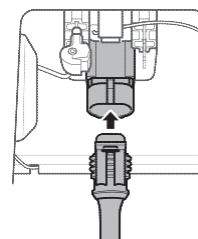

Pritrdite pokrov priključka na polnilno postajo. (Naj napajalni kabel in omejitvena žica potujeta skozi odprtino pokrova)



Priključite napajalni kabel in priključek pretvornika

NOTE:

- Pri odklopu priključka se prepričajte, da dvignete zatič.

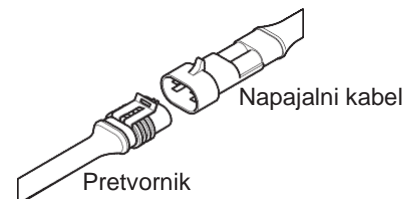

Priključite vtič pretvornika na električno vtičnico z določeno napetostjo.

Električna napetost za EAE in EAS tip: AC 230 V

Električna napetost za EAB tip: AC 240 V

Prevarjanje delovanja kosilnice

Pred uporabo se prepričajte, da je vse pravilno priključeno na polnilno postajo.

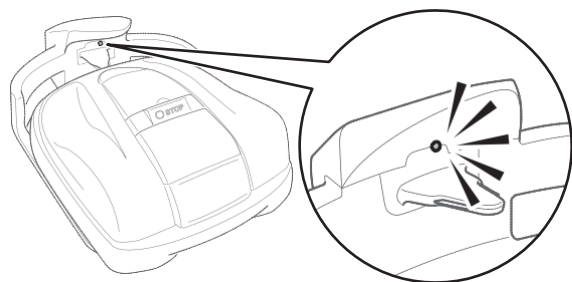

Lučka nad polnilnim vtičem sveti, kot opisano:

Barva	Opis
Zelena	Signal polnilne postaje je nastavljen pravilno.
Rumena (utripa)	Problem s signalom - kot npr. prekinjena je bila omejitvena žica - se je zgodil
Rdeča	Kontaktirajte pooblaščenega prodajalca.

NOTE:

- Če kosilnica ni pravilno priključena na polnilno postajo, se baterija ne more napolniti.
- Ne dotikajte se polnilnega priključka. Če se ga dotaknete, lahko pride do poškodb.

Vklop (on / off) izklop moči

Vklop moči

Ko je baterija napolnjena, pritisnite A (On) gumb za vklop kosilnice. Gumb A (On) se nahaja na nadzorni plošči na zadnji strani kosilnice.

WARNING

- Ne vstavljajte svoje prste pod zaprti pokrov nadzorne plošče ali pod vrtljivim gumbom nastavitve višine nožev kosilnice.
- Pri ustavljanju kosilnice, se ji zmeraj približajte od zadnje strani. Če se ji približate od strani ali pa spredaj, lahko pride do nenamernega stika s kosilnico in pride do poškodbe.



Pritisnite STOP gumb.
Odpri se pokrov nadzorne plošče.



Pritisnite A (On) gumb na nadzorni plošči.

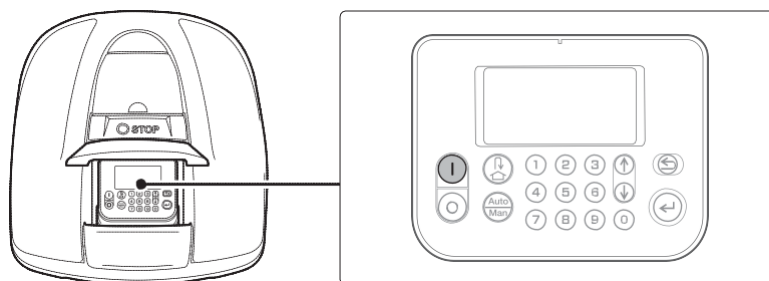

Kosilnica se vklopi in prikaže se zagonski zaslon na LCD zaslonu.

Izklop moči



Pritisnite STOP gumb.
Odpri se pokrov nadzorne plošče.



Pritisnite B (Off) gumb na nadzorni plošči.

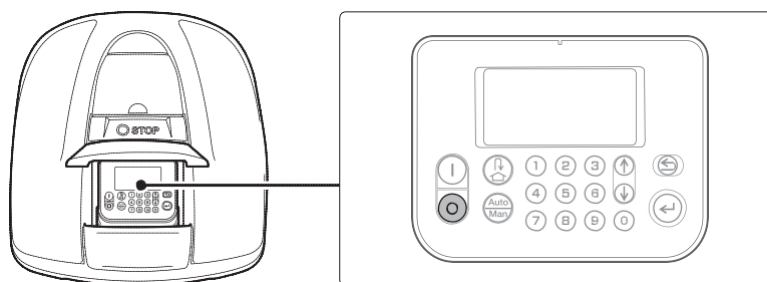

NOTE:

- Ko izklopite kosilnico, ne bo začela delovati, tudi če ima nastavljeno časovno delovanje.

Aktivacija nastavitvev

Vnašanje vaše PIN (Personal Identification Number)

2E YNORSX NRVLQQLFH PRUDWH QDMSUHM YQH VWL PIN.

Vnesite kodo PIN z gumbi s številkami.



NOTE:

- Če želite spremeniti kodo PIN, glejte "4 nastavitve menija" (M VWUDQ 14).

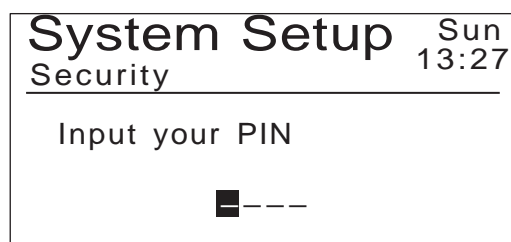

Pritisnite H gumb.

Prikaže se začetni zaslon.

NOTE:

- Če vpišete napačno kodo PIN, 3-krat zapored, je nadzorna plošča zaklenjena za 5 minut, v tem času ne morete izvesti operacije.
- Če pozabite kodo PIN, se obrnite na prodajalca.
- Če se prikaže sporočilo o napaki, glejte "6 Odpravljanje napak" (M VWUDQ 47).

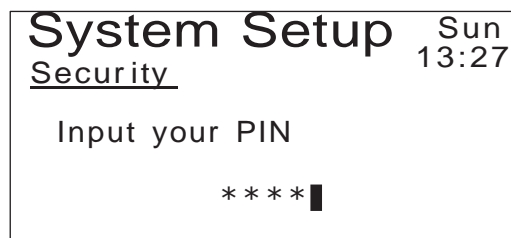

Aktiviranje delovnega načina

Ta navodila se uporabljajo pri Quick Setup načinu kot na primer. Poleg Quick Setup načina, Custom Setup načina in Lawnmower Inactive so tudi na voljo. Za podrobnosti o različnih načinih dela, si oglejte "4 NASTAVITVE MENIJA" (M stran 14).

V začetnem zaslonu pritisnite H gumb.



NOTE:

- Če ne uporabljate nadzorno ploščo več kot 1 minuto, "Prosimo, pritisnite ENT gumb." prikazano v spodnjem levem kotu zaslona. V tem primeru pritisnite H gumb in izberite (1.Meni).





Izberite [1.Auto Mode] z E/F gumbi in pritisnite H gumb.

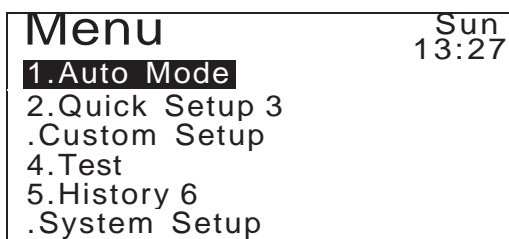

Izberite [1.Quick Setup] z E/F gumbi in pritisnite H gumb.
 Prikaže se sporočilo "Activated" (aktivacija).

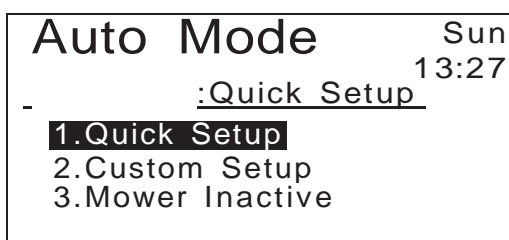

Pritisnite H gumb in pritisnite G gumb za vrnitev v prejšnji zaslon.

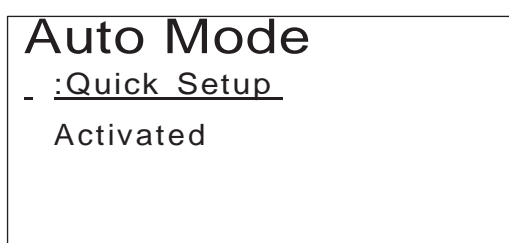

Pritisnite D gumb, dokler se ne prikaže [Quick Setup] ikona.

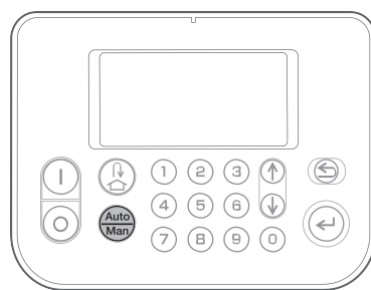

Funkcija [Quick Setup] je prikazana z uro in črko "Q"
 Za podrobnosti o različnih ikonah, glejte "4 NASTAVITVE MENIJA" (M stran 14).
 Za pobrobnosti o ikonah na zaslonu, glejte "Home screen" (M stran 11).

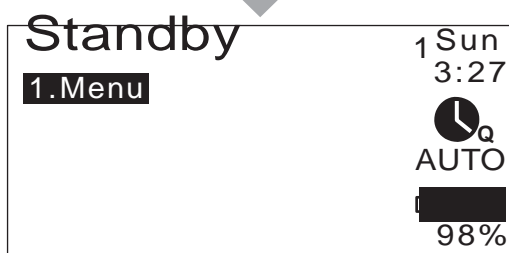

Zaprte pokrov nadzorne plošče.

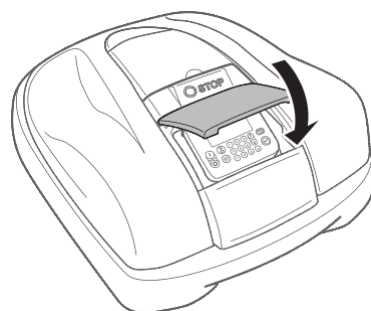

Nastavitev je sedaj končana. Kosilnica začne s košnjo, v določenem nastavljenem časovnem terminu v Quick setup načinu. Za podrobnosti o nastavitvah glejte "4 NASTAVITVE MENIJA" (M stran 14).

NOTE:

- Če pritisnete B (Off) gumb po teh nastavitvah, se kosilnica ne bo aktivirala.

Nastavitev višine rezil (nožev)

Višina rezila določa, kako visoko ali nizko bo pokošena trava.

Preizkusite kosilnico na majhnem območju in prilagodite višino rezil v skladu z vašimi željami..

WARNING

- Prepričajte se, da ste pritisnili STOP gumb pred nadaljevanjem naslednjega postopka.

CAUTION:

- Izogibajte se košenju previsoke trave na enkrat, kosite počasi, korak za korakom (od stopnje 5 do 1.)



Pritisnite STOP gumb.
Odpre se pokrov nadzorne plošče.

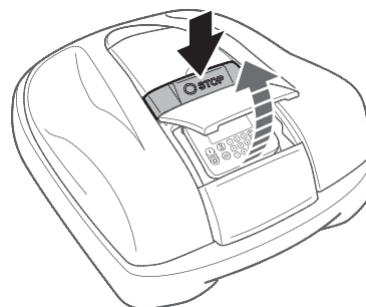

S prstom odprite pokrov gumba za nastavitev višine košne.

Vstavite svoj prst sem in potegnite navzgor



Obrnite gumb v nasprotni smeri urinega kazalca za znižanje rezil ali v smeri urinega kazalca za povišanje rezil od tal. Uporabite številčnico za približno višino rezil.

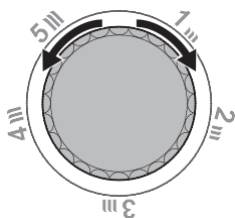
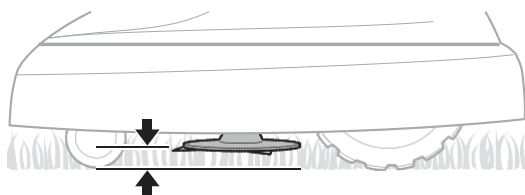

Približna višina rezila za vsako pozicijo:

Pozicija	Približna višina rezila
1	2 cm
2	3 cm
3	4 cm
4	5 cm
5	6 cm



Zaprite oba pokrova.

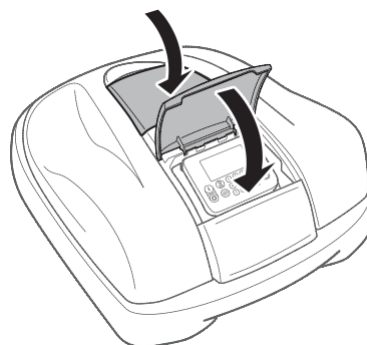

Ponovite zgornje korake, če želite opraviti dodatne nastavitve.

Tedenski pregledi

Preverite kosilnico in polnilno postajo enkrat tedensko, da odstranite umazanijo in travo. Preverite tudi, če so bili poškodovani noži in disk rezil, in preverite, da ni drugih težav.

Čiščenje kosilnice in polnilne postaje

Umazanija in trava se lahko nabere na vrhu in dnu kosilnice, polnilne postaje in kabla za polnjenje med in po košnji.

Za podrobnosti o tem, kako očistiti kosilnico, glejte "7 VZDRŽEVANJE" (M stran 49).

Preverjanje rezil in diska rezil za težave

Rezila in disk rezil se lahko ob košnji poškodujejo. Poskrbite za tedenski pregled kosilnice.

Za podrobnosti o vzdrževanju kosilnice, glejte "7 VZDRŽEVANJE" (M stran 49).

Nošenje kosilnice

Pri nošenju kosilnice, upoštevajte naslednje točke.

WARNING

- Ne nosite kosilnico obrnjeno z rezili proti vam.
- Bodite pozorni, da vam med prenašanjem kosilnice le ta ne pade na tla.
- Preden se lotite naslednjega postopka, se prepričajte, da ste pritisnili tipko STOP.
- Prepričajte se, da se kosilnica (predvsem noži), ne dotikajo nikogar, ko jo nosite.

1. Pritisnite STOP gumb za dostop do nadzorne plošče in pritisnite B (Off) gumb.
2. Zaprite pokrov nadzorne plošče.
3. Poberite kosilnico pri posebno določenem nosilcu.

YLJQLWH NRVLQQLFR J HQR URNR
WDNR GD VR UHJLOD NRVLQQLFH
REUQMHD VWUDQ RGYDV.



9HGQR QRVLWH NRVLQQLFR WDNR
GD VR UHJLOD REUQMHD VWUDQ RGYDV



CAUTION:

- Pri nošenju kosilnice, bodite pozorni, da jo držite za ročaj namenjen nošenju. Če jo boste držali za ohišje ali kateri drug sklop kosilnice, jo lahko poškodujete ali pa vam spodrsne in pade na tla in se uniči.
- Nikoli ne prenašanje kosilnice, tako da bi jo držali za sprenji, odprti del kosilnice.

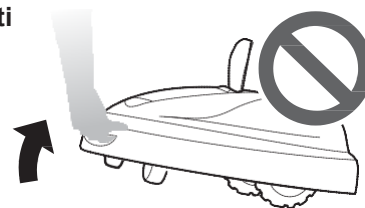

- Nikoli ne prenašajte kosilnice, ko je priključena na polnilno postajo. Lahko jo poškodujete ali poškodujete polnilno postajo



6 ODPRAVLJANJE TEŽAV

Preden se obrnete na trgovca

V malo verjetnem primeru, da boste naleteli na težave in bi se morali obrniti na pooblaščenega serviserja / prodajalca, preberite naslednje informacije za pomoč.

- Navodila za uporabo.
- Premislite, če je bilo kakšno delo na vašem vrtu.
- [Fault History] (zgodovina napak) informacije

 Začetni zaslon J [5.History] J [2.Fault History]

Sporočila

Če se pojavi kateri koli od naslednjih sporočil na zaslonu, uporabite ta navodila za odpravljanje težav, preden se obrnete na prodajalca. Če težave ne morete odpraviti, se obrnite na prodajalca.

Sporočilo	Vzrok	Rešitev
Keypad	Pritisnjen je bil gumb med delovanjem kosilnice (preverite pokrov nadzorne plošče).	Odprite pokrov nadzorne plošče in preverite da se niso zagostili tujki. Če se sporočilo ponovi ob odstranitvi tujkov, se obrnite na prodajalca.
ENT Key	Potrditveni gumb Enter je bil aktiviran med delovanjem kosilnice (ob zaprtem pokrovu nadzorne plošče).	
No Operation:	Napačen PIN (Personal Identification Number) je bil pritisnjen 3 x zaporedoma	Počakajte 5 minut in vtipkajte pravilen PIN Če ste pozabili kodo se obrnite na pooblaščenega prodajalca.
Clock Reset	Moč nadomestne baterije se je zmanjšala ob dolgotrajnem skladiščenju. Ura je bila ponastavljena.	Nastavite trenutni datum in čas. Čas naj bo v 24-urnem formatu. Če ure ni mogoče nastaviti, se obrnite na pooblaščenega prodajalca.
Battery voltage high	Baterija se preveč polni.	Odstranite kosilnico s polnilne postaje, nastavite moč na ON, in počakajte dokler sporočilo ne izgine. Če sporočilo ne izgine, se obrnite na prodajalca.
Battery voltage low	Baterija se ne polni dovolj.	Napolnite baterijo kosilnice s polnilno postajo Če sporočilo ne izgine, se obrnite na pooblaščenega prodajalca.
Battery Temp high	THPSHUDWXUD NRVLQQLFH MH SUHYLVRND	Priklopite kosilnico na ON in počakajte, da sporočilo ne izgine. Če sporočilo ne izgine, se obrnite na pooblaščenega prodajalca.
Battery Temp low	Temperatura kosilnice je prenizka.	Postavite kosilnico v prostor nad 5 ° celzija priklopite kosilnico na ON in počakajte, da sporočilo ne izgine. Če sporočilo ne izgine, se obrnite na pooblaščenega prodajalca.
Outside loop	Kosilnica je zašla čez omejitveno žico.	Premaknite kosilnico v delovno področje. Če sporočilo ne izgine, preverite, če je žica pravilno povezana s polnilno postajo, preverite tudi, če v bližini obratuje podobna kosilnica. Če sporočilo ne izgine, se obrnite na pooblaščenega prodajalca.

Sporočilo	Vzrok	Rešitev
Blade motor	Temperatura motorja rezila je ali presega 85°C.	Pustite prižgano kosilnico in odprite pokrov nadzorne plošče, počakajte 15 do 30 minut, dokler sporočilo ne izgine. Če sporočilo ne izgine se obrnite na pooblaščenega prodajalca.
No loop signal	Ni signala polnilne postaje.	Preverite noč na polnilni postaji. Če sporočilo ne izgine in če LED lučka na polnilni postaji utripa oranžno. Preverite, da je vse priključeno, kot mora biti in če so v bližini aktivne podobne kosilnice. Če se sporočilo še vedno prikazuje, se obrnite na pooblaščenega prodajalca.
Obstruction detection	Zaznana je ovira, senzor je zaznal neko nepravilnost.	Vnesite kodo PIN, tako da sporočilo izgine. Če sporočilo ne izgine se obrnite na pooblaščenega prodajalca.
Excessive Tilt	Kosilnica je na pretirano nagnjenem območju.	Postavite kosilnico na ravno površino in vnesite PIN kodo, tako da sporočilo ne izgine. Če sporočilo ne izgine se obrnite na prodajalca.
Lifted	Pokrov je bil odprt z nečem, skot npr s kamnom.	Vpišite kodo PIN, tako da sporočilo izgine. Če je pokrov močno posškodova ali pa sporočilo ne izgine se obrnite na prodajalca.
Upside down	Kosilnica je napačno obrnjena.	Postavite kosilnico na ravno površino in vnesite PIN kodo, tako da sporočilo izgine. Če sporočilo ne izgine se obrnite na prodajalca.
Obrnite se na pooblaščenega prodajalca, če se pojavijo naslednja sporočila.		
Area sensor	Communication error	Motor sensor R
Battery Error	Data memory error	Obstruction sensor
Battery Temperature	Display Unit error	Rollover sensor
Blade motor	Lift sensor	Tilt sensor
Blade motor blocked	Manual stop	Wheel motor
Blade motor relay	Motor ECU Error	Wheel motor blocked
Charging control	Motor sensor Blade	Wheel motor relay
Clock	Motor sensor L	Yaw sensor

Reševanje problemov

Problem	Rešitev
Kosilnica se ne more polniti	Preverite vse povezave konektorjev in ponovno napolnite kosilnico. Če kosilnice ne mogoče napolniti se obrnite na pooblaščenega prodajalca.
Kosilnica noče na območje košnje, kosilnica ali rezila so bila zautavljena.	Kosilnica se bo poskušala izogniti košnji nad 20° naklonom. Rezila in gibanje kosilnice se ustavi pri temperaturi 35°±5°. Vnesite PIN.
Kosilnica se pogosto ustavlja.	Delovanje kosilnice ob drugih brezžičnih napravah, električnimi ograjami itd. ni zagotovljeno. Obrnite se na prodajalca.
Kosilnica zapusti nastavljen delovno območje ali se obnaša drugače od nastavitvev	Obrnite se na prodajalca.
Omejitevna žica se je zrahljala in je vidno pogledala iz zemlje.	Bodite previdni, da se ne spotaknete ob žico. Obrnite se na prodajalca.
Nenavaden zvok se sliši iz kosilnice.	Obrnite se na prodajalca

7 VZDRŽEVANJE

Redni pregled in vzdrževanje

Kosilnico je treba redno vzdrževati, za zagotavljanje varnosti in ohranjanju na visoki zmogljivosti delovanja.

Redno vzdrževanje je pomembno za podaljšanje življenjske dobe kosilnice.

Potrebni servisni intervali in vrsta vzdrževanja, ki ga je treba opraviti, so opisane v naslednji tabeli.

Honda priporoča letno vzdrževanje pri pooblaščenem Honda serviserju. Serviser bo lahko opravil različne preglede in sistemske posodobitve, ki jih kot lastnik ne boste mogli sami.

Razpored vzdrževanja

REDNI PREGLED				
Pregled ob navedenem obdobju ali obratovalnih ur karkoli bi se zgodilo prej		Vsak teden	Vsako leto ali 500 ur (karkoli se zgodi prej)	Stran
Blades *1 (Rezila)	Check (pregled)	<input type="checkbox"/>		(M VWUDQ 53)
Blade disc *1 (Disk rezil)	Check (pregled)	<input type="checkbox"/>		(M VWUDQ 53)
Manual stop button (stop gumb)	Check (pregled)		<input type="checkbox"/>	(M VWUDQ 52)
Body parts *1 (Deli kosilnice)	Clean (čiščenje)	<input type="checkbox"/>		(M VWUDQ 50)
	Check (pregled)		<input type="checkbox"/> *2	—
Docking station (Pol.postaja)	Clean (čiščenje)	<input type="checkbox"/>		(M VWUDQ 51)
	Check (pregled)		<input type="checkbox"/>	(M VWUDQ 54)
Docking station screws (vijaki)	Check-adjust (pregled-nastavitev)	<input type="checkbox"/> *3		(M VWUDQ 54)
Rear (drive) wheels *1 Zadnja pogonska kolesa	Clean (čiščenje)	<input type="checkbox"/>		(M VWUDQ 50)
	Check (pregled)		<input type="checkbox"/> *2	—
Front (caster) wheels *1 (Prednja vrtljiva kolesa)	Clean (čiščenje)	<input type="checkbox"/>		(M VWUDQ 50)
	Check (pregled)		<input type="checkbox"/> *2	—

*1 Po potrebi zamenjati.

*2 Ti elementi naj bodo servisirani s strani pooblaščenega serviserja, razen v primeru, da imate ustrezno orodje za opravljanje servisa.

*3 IČe se vijaki zrahljajo ali odvijajo, jih je potrebno privijačiti nazaj. Za podrobnosti glejte (M stran 12).

Čiščenje in preverjanje

Umazanija in trava se lahko nabira na vrhu in dnu kosilnice med in po košnji, rezila lahko postanejo obrabljena, poškodovana ali pa se ne morejo vrteti. Poskrbite, da bo kosilnica redno pregledana, kot opisano v tabeli, glejte (M stran 49).

WARNING

- Prepričajte se, da s pritiskom na gumb **STOP** izklopite kosilnico, preden se lotite naslednjih postopkov.
- Nadenite par delovnih rokavic, preden se lotite naslednjih postopkov.

NOTE:

- Odklopite kosilnico s polnilne postaje, predno se lotite naslednjih postopkov.

● Priprava

Naslednje postoke opravite, na področju, ki ni izpostavljeno dežju.

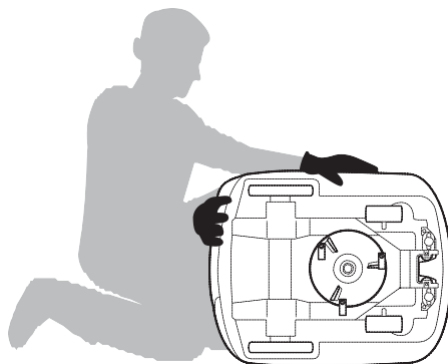

- Nadenite si par delovnih rokavic
- Pri preverjanju rezil, vedno obrnite kosilnico na stran

● Čiščenje

■ Čiščenje kosilnice

! WARNING

- Ne dotikajte se rezil z golimi rokami, vedno nosite delovne rokavice.
- Disk rezil čistite samo k krtačo.
- Med preverjanjem in čiščenjem ne dvigujte kosilnice s tal.
- Ne čistite kosilnice s topili, visokotlačnimi čistilci ali vrtno vodno cevjo, itd.

Očistite umazanijo in travo iz kosilnice s krtačo in vlažno krpo.

Odstranite umazanijo in travo na naslednjih področjih:

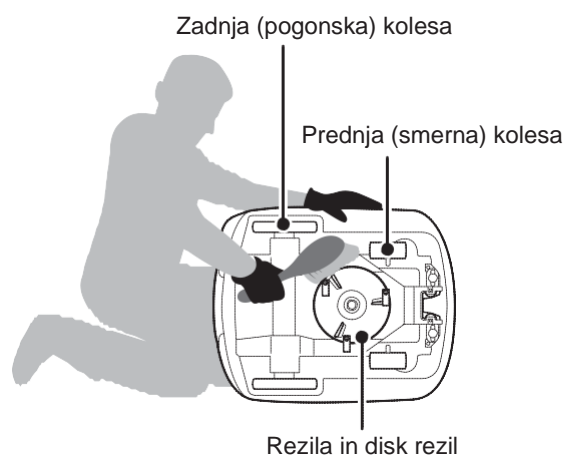
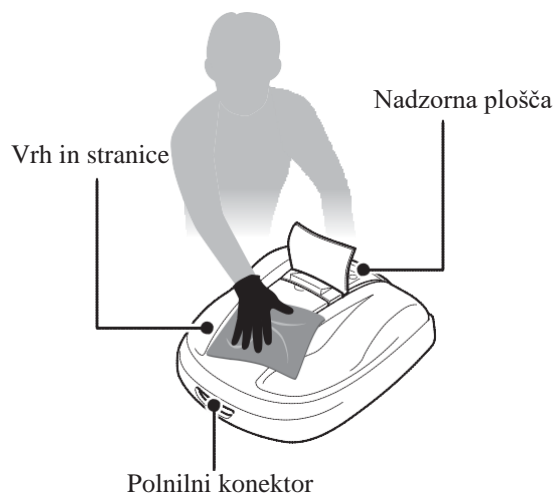

Čiščenje polnilne postaje

N WARNING

- Pred čiščenjem, vedno izklopite napajalni kabel iz pretvornika (oz iz električne napetosti).

Očistite umazanijo in travo iz polnilne postaje s krtačo.

Očistite zlasti okoli delov, kjer se nahaja kosilnica in okoli polnilnih konektorjev:

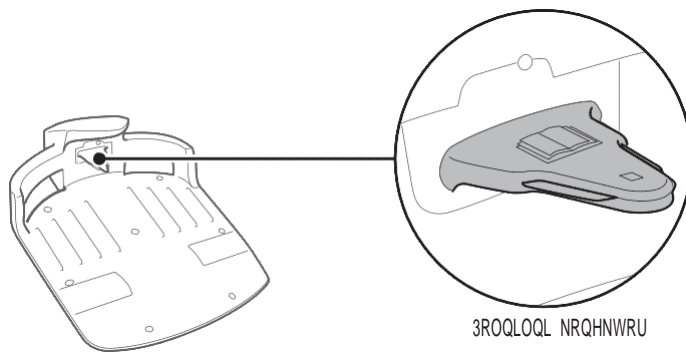

● Preverjanje

▮ Preverjanje gumba STOP (zaustavitev kosilnice)

N WARNING

- Ne dotikajte se rezil z golimi rokami, vedno nosite delovne rokavice.
- Med preverjanjem in čiščenjem ne dvigujte kosilnice s tal.

Preverjanje elementov		Ukrep
STOP gumb in pokrov nadzorne plošče	Normalo delovanje STOP gumba in (pokrova nadzorne plošče)	WPri opravljanju testa delovanja kosilnice , pritisnite STOP gumb. Če se kosilnica ne zaustavi (in pokrov nadzorne plošče ne odpre), se obrnite na pooblaščenega prodajalca.



Pritisnite A (On) gumb na nadzorni plošči



Aktivirajte [Test Setup] (M stran 30). Ko se kosilnica premika, pritisnite gumb STOP in preverite če se kosilnica zaustavi.

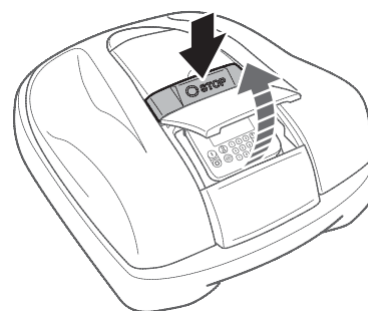

Preverjanje rezil in diska rezil

N WARNING

- Ne dotikajte se rezil z golimi rokami, vedno nosite delovne rokavice.

NOTE:

- 1DVORQLWH NRVLQQLFR QD VWHQR JD SRGSRUR
- 0HG SUHYHUMDQMHP QH GYLJXMWH NRVLQQLFH V WDO

Preverite rezila in disk rezil, za pravilno delovanje.

Preverjanje elementov		Ukrep
5HJLOD	Poškodba rezil	Preglejte rezila. Če so poškodovana, jih zamenjajte (MVWUDQ
	Zrahljana rezila (vijaki rezil)	RZavrtite vijake s prstom, če so ohlapni, jih pritrđite na določeno vrednost. Glejte "Blade replacement" (menjava rezil) — "Namestitev" (MVWUDQ 55).
'LVN UHJLO	Ukrivljen disk rezil	Zavrtite disk rezil in preverite, če je ukrivljen. Če je, se obrnite na prodajalca.

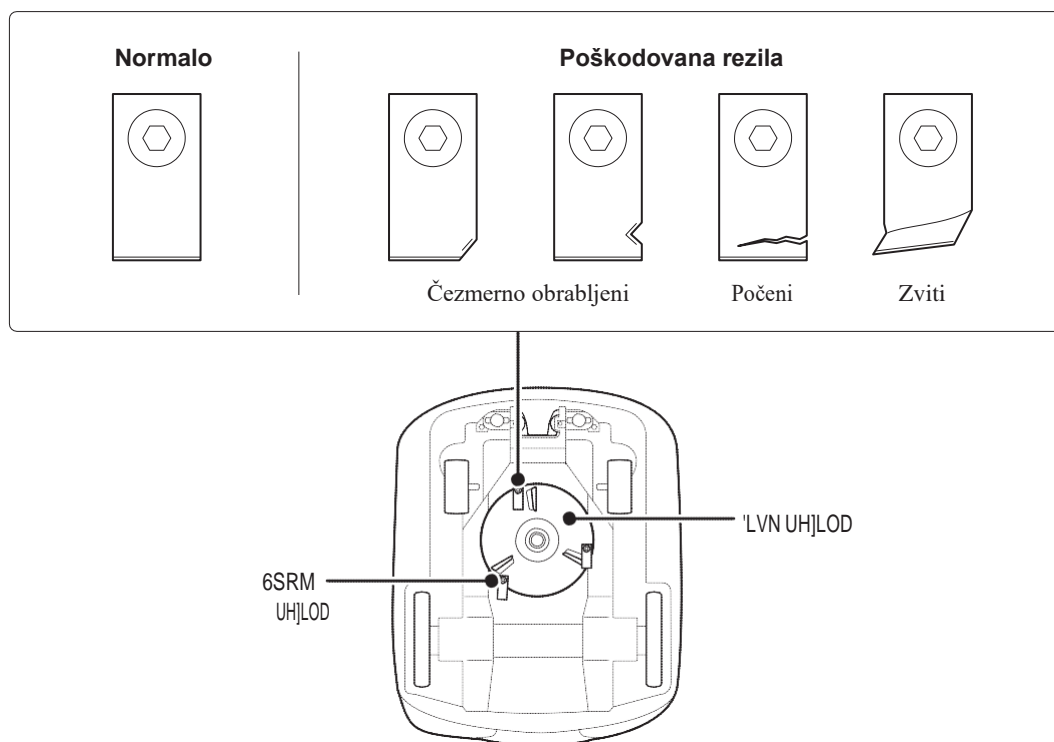

Preverjanje polnilne postaje

Preverjanje polnilne postaje in njeno delovanje

Preverjanje elementov		Ukrep
3ROQLOQD SRVWDM	Poškodba na polnilni postaji	Preverite polnilno postajo, če je poškodovana se posvetujte s pooblaščenim prodajalcem.
.RQHNWRUML	Zrahljani konektorji polnilne postaje	Preverite konektorje, če so ohlapni, se obrnite na pooblaščenega prodajalca.

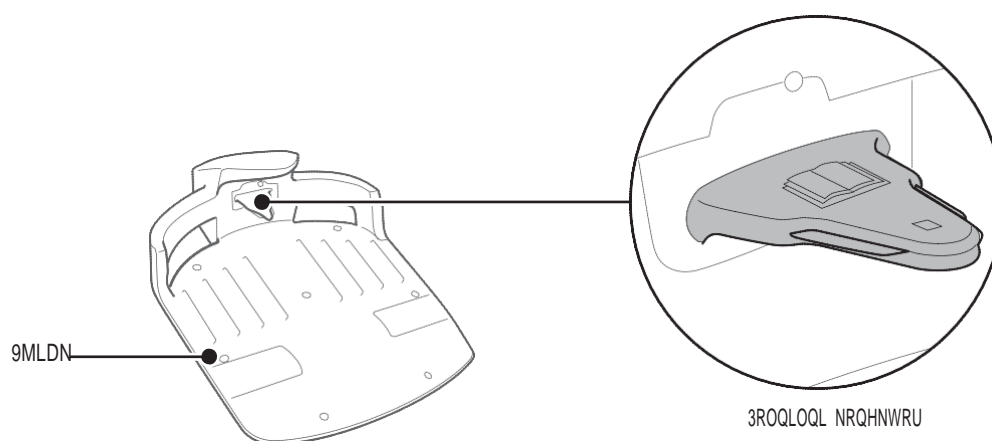

Preverjanje vijakov priklopne postaje

Preverjanje elementov		Ukrep
3ROQLOQD SRVWDM	=UDKOMDQL YLMDNL QD SROQLOQL SRVWDM	Preglejte vijake. Če so ohlapni, jih pritrdite s ploščatim izvijačem.

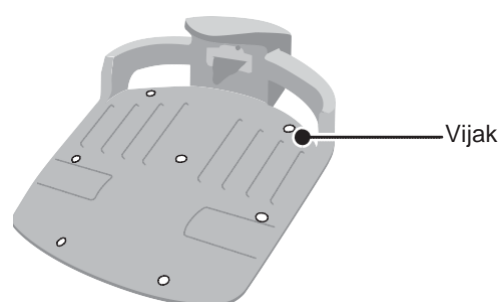

Zamenjava rezil (nožev)

N WARNING

- Nadenite par delovnih rokavic, preden se lotite naslednjih postopkov.

Če bi ugotovili, da je potrebno zamenjati rezila, sledite navodilom, ki sledijo.

Da bi ohranili ravnotežje, zamenjajte vsa 3 rezila in njihove vijake

Kataloška številka za rezila: 72511-VP7-000

Kataloška številka za vijake: 90103-VP7-000

NOTE:

- To delo zahteva tehnično znanje in poznavanje, pa tudi posebna orodja. Če ne morete opravljati spodaj opisanih navodil, z ustreznimi orodji, se obrnite na prodajalca.

Odstranjevanje rezil

1 Preverite, če je kosilnica izklopljena, nato obrnite kosilnico na glavo (glej sliko).

2 Držite spodnji del diska nožev z 24 mm ključem tako, da se disk rezil ne vrti, ko odvijate vijak.

3 Odstranite vijak iz vsakega rezila s 4 mm imbus ključem.

Inštalacija

1 Vstavite nov vijak v nova rezila in jih narahlo privijačite z imbus ključem.

2 Privijte vijake na določeno vrednost navora z moment ključem.

3.4~5.0 N • m (0.35~0.50 kgf • m, 2.5~3.6 lbf • ft)

NOTE:

- Če nimate moment ključa, naj delo opravi pooblaščen servisier.

3 Preverite ali se rezila vrtijo gladko, v nasprotnem primeru, odstranite vijake in jih ponovno pritrdite.

Držite disk rezil, tako da je negiben

Vstavite ključ med nosilce diska in oklepom kosilnice

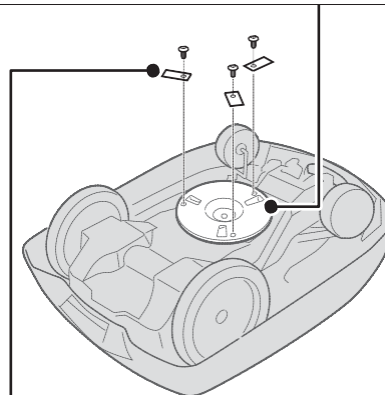
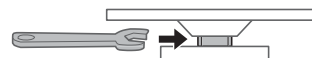

Namestite rezila v tej smeri

Pritrdite vsako rezilo z ozko stranjo proti disku rezil.

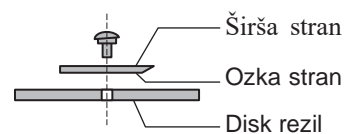

8 SHRANJEVANJE

Pri shranjevanju je potrebno še vedno vzdrževati kosilnico. Za več informacij se obrnite na prodajalca.

● Zimsko skladiščenje:

Zelo pomembno je, da je vaša kosilnica in priklopna postaja pred skladiščenjem očiščena.

Čez zimo je treba polniti baterijo kosilnice, kajti le tako ji lahko podaljšate življensko dobo, sama shramba kosilnice pa naj bo na suhem, toplem prostoru, zaščitena pred zimskimi vplivi. Ob nakupu kosilnice, ste dobili tudi originalno emablažo, ki lahko služi tudi, kot zaščita kosilnice.

● Električne komponente:

Priporočljivo je, da izklopite vse kable iz pretvornika in adapterja, pred zimo. Pustite lahko le omejitveno žico, katera ostane na zemlji. Sčistite in zaščitite vse konektorje, preden kosilnico in njene sestavne dele shranite. Poskrbite, da železni deli ne bodo zrjaveli. Honda priporoča, da se kosilnica in njeni deli skladiščijo na suhem, toplem prostoru, zaščitenem pred zimskimi vplivi.

● Priprava kosilnice na novo sezono:

Ko se konča zimsko obdobje in je ponovno čas za delovanje kosilnice, je zelo priporočljivo, da se posvetujete z vašim pooblaščenim serviserjem, ki vam bo svetoval in pregledal ali kosilnica deluje pravilno, varno in brezhibno za novo košnjo v prihajajoči sezoni.

9 TEHNIČNE INFORMACIJE

Specifikacije

Model	HRM310			HRM520			
2SLVQD NRGD	MAWF			MBAF			
Tip	EAE	EAB	EAS	EAE	EAB	EAS	
Dolžina	645 mm						
Širina	550 mm						
Višina	275 mm						
Masa	11.5 kg			11.8 kg			
Električni sistem							
Baterija	Li-ion 22.2 V / 1800 mAh			Li-ion 22.2 V / 3600 mAh			
Pretvornik	Input	AC 230 V	AC 240 V	AC 230 V	AC 230 V	AC 240 V	AC 230 V
	Output	26.0 V / 2.3 A					
Košnje							
Hitrost motorja rezil	2200 obr/min						
Višina košnje	2-6 cm						
Širina košnje	22 cm						
Omejitvena žica							
Dolžina omejitvene žice (RELWH J LJGHONRP)	200 m			300 m			
Maksimalna možna dolžina (RGDWQD RSUHPD)	300 m			500 m			
Glasnost							
Raven hrupa na ušesa operaterja IEC60335-2-107 ed1.0	,JPHUMHQ QLYR 46dB(A) (NH SUHVHJD 70dB(A))						

10 DODATEK

Vzorci vrtov

Quick Mode (hitri način)

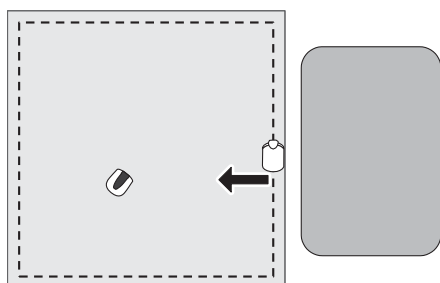

Območje: 500 m²

Quick Mode: Tovarniške nastavitve (ni potrebe po spremembah)

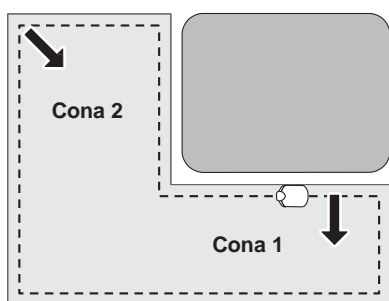

Območje: 800 m²

Quick Mode

Wire Exit Location LJKRGQDORNDFLMDNRVLOQLFH: 80m/ACW

Exit Angle LJKRQLNRW: 50° - 150°

Mowing Pattern vzorec košnje: Random

Zone Proportion razmeje košenja v conah: 50%

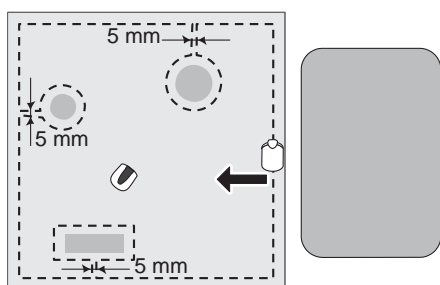

Območje: 450 m²

Quick Mode: Tovarniške nastavitve (ni potrebe po spremembah)

Custom Mode (izbirni način)

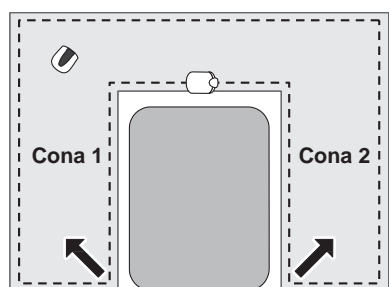

Območje: 600 m²

Custom Mode

Cona 1

Timer (časovna nast.): 9:00 - 12:00

Wire Exit Location: 50 m / CW

Exit Angle: 90° - 160°

Mowing Pattern: Random

Cona 2

Timer (časovna nast.): 14:00 - 17:00

Wire Exit Location: 50 m / ACW

Exit Angle: 90° - 160°

Mowing Pattern: Random

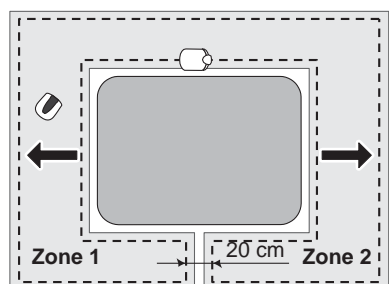

Območje: 600 m²

Custom Mode

Cona 1

Timer: 9:00 - 12:00

Wire Exit Location: 30 m / CW

Exit Angle: 10° - 170°

Mowing Pattern: Random

Wire Overlap: 30 cm ali več

(prehod čez žico)

Cona 2

Timer: 14:00 - 17:00

Wire Exit Location: 30 m / ACW

Exit Angle: 10° - 170°

Mowing Pattern: Random

Wire Overlap: 30 cm ali več

(prehod čez žico)

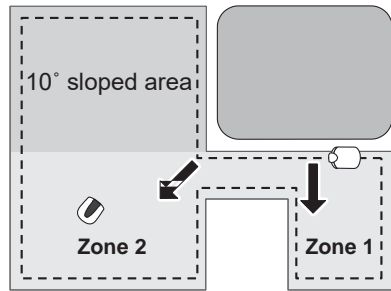

Area: 800 m²

Custom Mode

Zone 1

Timer: 9:00 - 12:00
Wire Exit Location: 0 m / ACW
Exit Angle: 50° - 90°
Mowing Pattern: Random

Zone 2

Timer: 14:00 - 17:00
Wire Exit Location: 15 m / ACW
Exit Angle: 30° - 170°
Mowing Pattern: Random

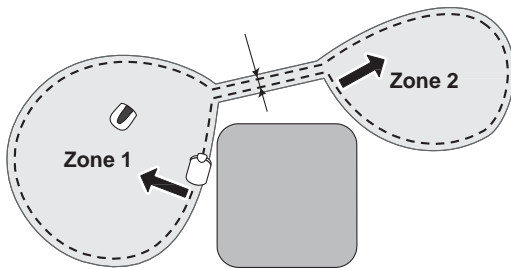

Area: 1000 m²

Custom Mode

Zone 1

Timer: 9:00 - 12:00
Wire Exit Location: 50 m / CW
Exit Angle: 90° - 160°
Mowing Pattern: Random

Zone 2

Timer: 14:00 - 17:00
Wire Exit Location: 50 m / ACW
Exit Angle: 90° - 160°
Mowing Pattern: Random

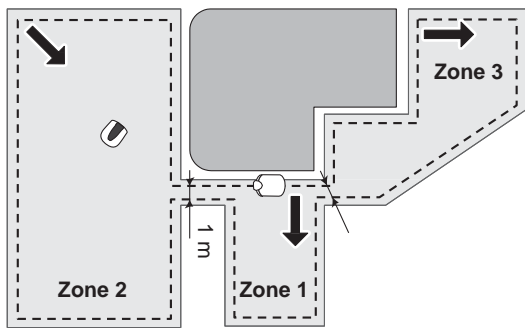

Area: 1500 m²

Custom Mode

Zone 1

Timer: 9:00 - 12:00 Monday, Tuesday, Wednesday, Thursday, Friday, Saturday, Sunday
Wire Exit Location: 0 m / CW
Exit Angle: 30° - 120°
Mowing Pattern: Random

Zone 2

Timer: 14:00 - 17:00 Monday, Wednesday, Friday, Sunday
Wire Exit Location: 100 m / ACW
Exit Angle: 80° - 160°
Mowing Pattern: Random

Zone 3

Timer: 14:00 - 17:00 Tuesday, Thursday, Saturday
Wire Exit Location: 80 m / CW
Exit Angle: 80° - 90°
Mowing Pattern: Directional
Sensitivity setting: Middle

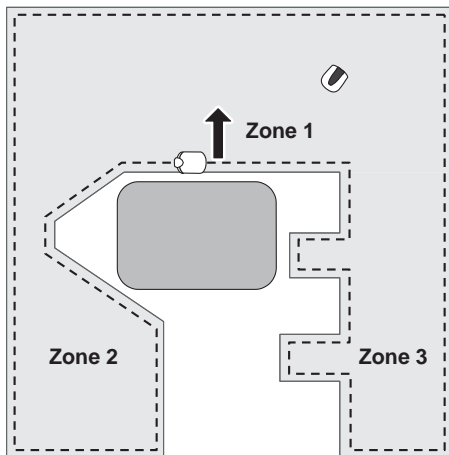

Area: 2000 m²

Custom Mode

Zone 1

Timer: 9:00 - 12:00 Monday, Tuesday, Wednesday, Thursday, Friday, Saturday, Sunday
Wire Exit Location: 0 m / ACW
Exit Angle: 50° - 120°
Mowing Pattern: Random
Wire Overlap: 30 cm or more

Zone 2

Timer: 14:00 - 17:00 Monday, Wednesday, Friday, Sunday
Wire Exit Location: 150 m / CW
Exit Angle: 80° - 130°
Mowing Pattern: Mixed
Wire Overlap: 30 cm or more

Zone 3

Timer: 14:00 - 17:00 Tuesday, Thursday, Saturday
Wire Exit Location: 170 m / ACW
Exit Angle: 80° - 130°
Mowing Pattern: Random
Wire Overlap: 30 cm or more

Manual mode (Ročni način delovanja)

7D QDVWDYLWHY VH ODKNR XSRUDEOMD þH MH PHG GYHPL REPRþML JQRWUDM RPHMLWYHQH áLFH RjND SRW ýH LPDWH
GYH DOL YHþ REPRþML SRYHJDQL V SRWMR NL MH NUDMáD RG PHWUD NRVLQQLFD VDPRVWRMQR QH PRUH GR GUXJHJD
REPRþMD LQ MR MH URþQR WUHED SUHQHVWL QD GUXJR REPRþMH 6HGLWH QDVOHGQMHP NRUDNX SUL LJYDMDQMX
WHJD SRVWRSND



Oglejte si "Manual Mode Setup settings" (nastavitev ročnega načina) (M stran 36) za nastavitev.



Pritisnite B (Off) gumb na nadzorni plošči.

.RVLOQLFD VH LJNORSL



Prenos kosilnice na željeno območje

=D YHþLQIRUPDFLM RQRáHQMX NRVLQQLFH JOHMWH "79=5ä(9\$1-(" (M VVUDQ 49).



Pritisnite A (On) gumb na nadzorni plošči

IDSUDYD VH YNORSL LQ JÐþHWQL JÐVORQ VH SULNDáH QD QDGJRUQL SORáþL



Pritisnite D (Auto / Manual) gumb dokler se ne prikaže ikona [MAN] na displeju.

F=D SRGUREQRVWL R LNRQDK QD JÐVORQX JOHMWH "DþHWQL JÐVORQ" (M VVUDQ 11).

Standby	Sun
1.Menu	13:27
	MAN
	98%

.RVLOQLFD JÐþQH VDPRGHMQR GHORYDWL

NOTE:

- .RVLOQLFD VH QH LJNORSL DYWRPDWLþQR NR MH Y 0DQXDO PRGH URþQHP QDþLQX GHORYDQMD



Če želite končati postopek, pritisnite gumb STOP z zadnje strani kosilnice.



Pritisnite B (Off) gumb na nadzorni plošči.

.RVLOQLFD VH LJNORSL



Postavite kosilnico blizu polnilne postaje.



Pritisnite A (On) gumb na nadzorni plošči

IDSUDYD VH YNORSL LQ JÐþHWQL JÐVORQ VH SULNDáH QD QDGJRUQL SORáþL



Pritisni C (Home) gumb.

.RVLOQLFD VH YUQH QD SROQLQQR SRVWDMR

Generalni zastopnik:

AS Power Equipment d.o.o.

Brezence 2

8216 Mirna Peč

sales@as-powerequipment.com

