

HONDA

KOSILNICA UM536/UM616

NAVODILA ZA UPORABO



Generalni zastopnik:
AS Power Equipment d.o.o.
Brezence 2
8216 Mirna Peč
sales@as-powerequipment.com



Zahvaljujemo se vam za nakup kosilnice Honda.

Honda si pridržuje pravico do sprememb.

Ta priročnik naj spremlja kosilnico tudi pri nadaljnji prodaji.

Legenda oznak v tem priročniku:

OPOZORILO: Neupoštevanje teh napotkov lahko pripelje do težkih telesnih poškodb ali celo smrti.

PREVIDNO: Neupoštevanje teh napotkov lahko pripelje do telesnih poškodb ali poškodb opreme.

OPOMBA: Daje uporabne nasvete.

O problemih se posvetujte s pooblaščenim Honda trgovcem.

Ob upoštevanju navodil omogočajo kosilnice Honda varno in zanesljivo delovanje.

OPOZORILO: Ob uporabi kosilnice poskrbite za svojo in tujo varnost. Obvezno preberite ta navodila pred uporabo kosilnice.

1. VARNOST

Zagotavljanje varne uporabe

Bodite pozorni na naslednja opozorila:

Ob upoštevanju navodil omogočajo kosilnice Honda varno in zanesljivo delovanje. Ob uporabi kosilnice poskrbite za svojo in tujo varnost. Obvezno preberite ta navodila pred uporabo kosilnice.



Vrteča rezila so ostra, zato lahko ob dotiku povzročijo težke telesne poškodbe. Ob delovanju motorja pazite na oddaljenost rok in nog od rezil. Pred pregledom ali vzdrževanjem rezil obvezno ugasnite motor in izklopite sklopko rezil.



V bližino kosilnice ne pustite drugih ljudi ali živali.



Odklopite pokrovček vžigalne svečice, da bi preprečili nenadejan zagon motorja. Ob čiščenju ali menjavi rezil si roke zavarujte z močnimi rokavicami.



Nikoli ne uporabljajte kosilnice z odstranjeno zaščito nog.



Odgovornost uporabnika

- Vsak del motorja lahko predstavlja morebitno nevarnost, če se uporablja v nenavadnih pogojih ali če vzdrževanje ni pravilno.
- Pozorno preberite navodila za uporabo. Spoznajte se s kontrolami in opremo. Naučite se hitrega izklopa motorja.
- Kosilnico uporabljajte samo za njen pravi namen. Kakršnakoli drugačna uporaba je lahko nevarna ali škodljiva za opremo.
- Nikoli ne pustite kosilnice uporabljati ljudem, ki niso seznanjeni s temi navodili ali celo otrokom.
- Nikoli ne kosite, ko so v bližini ljudje, še posebno otroci ali živali. Nikoli ne kosite pod vplivom alkohola, tablet ali ostalih opojnih substanc.
- Uporabnik je odgovoren za vse morebitne poškodbe ali nastalo škodo.
- Pri košnji vedno nosite ustrezna obuvala, dolge hlače in zaščito za oči.
- Pred uporabo vedno preglejte stanje rezil, vijake rezil... Obrabljena rezila in vijake zamenjajte v kompletu tako, da ohranite usklajenost delov.
- Kosite samo pri dnevni svetlobi ali močni umetni svetlobi.
- Izogibajte se košnje na mokrih tleh.
- Pri košnji vedno držite varnostno razdaljo do rezil, ki jo omogoča dolžina držala.
- Hodite, ne tecite. Naj vas kosilnica ne vleče naprej.
- Previdni bodite pri delu na pobočjih. Nikoli ne kosite v smeri gor-dol po pobočju, vedno le vzdolž.
- Posebno previdni bodite pri menjavi smeri na strminah.
- Posebno previdni bodite, ko vlečete kosilnico proti sebi.
- Zaustavite rezila za transport po ne travnatih površinah ali za transport do in od površine za košnjo.
- Ne uporabljajte kosilnice pri poškodovanem ohišju, ščitnikih in deflektorjih.
- Nikoli ne spreminjajte nastavitve motorja ali ga preobremenite.
- Pred zagonom motorja izklopite sklopke rezil in pogona.
- Motor zaženite po navodilih in pazite na oddaljenost nog od rezil.

- Pri zagonu ne nagibajte kosilnice. Vedno zaganjajte na ravni površini brez visoke trave ali ostalih predmetov.
- Noge in roke odmaknite od vrtečih se delov. Pri zagonu ne stojite pred odprtino za izmet.
- Nikoli ne dvignite ali nosite kosilnice pri delujočem motorju.
- Ugasnite motor in izklopite pokrovček vžigalne svečice v naslednjih primerih:
 - pri delu pod ohišjem ali ščitniki.
 - pred pregledom, čiščenjem ali delu na kosilnici.
 - po kontaktu rezil s tujkom. Preverite brezhibnost in popravite morebitno škodo pred nadaljnjim delom s kosilnico.
 - če kosilnica začne vibrirati. Najdite vzrok in napako odpravite.
- Motor ugasnite v naslednjih primerih :
 - če pustite kosilnico nenadzorovano.
 - pred dolivanjem goriva.
- Zaustavite rezila ali motor pred nastavljanjem višine košnje.
- Ventil goriva premaknite v OFF položaj.
- Matice in vijaki naj bodo dobro pričvrščeni. Redno vzdrževanje je bistvenega pomena za varnost in zanesljivo delovanje kosilnice.
- Ne uporabljajte kosilnice z izrabljenimi ali poškodovanimi deli. Delov ne popravljajte, temveč jih zamenjajte. Uporabljajte samo originalne Honda rezervne dele. Rezila morajo imeti oznako Honda in referenčno številko. Neoriginalni deli lahko poškodujejo kosilnico ali zmanjšujejo varnost.
- Pri delu z rezili nosite močne rokavice.
- Preverite usklajenost rezil.
- Če se rastlina ali drug objekt zagozdi za zadnje kolo, takoj popustite sklopko pogona in zaustavite motor. Odstranite tujek. V nasprotnem primeru lahko pride do poškodbe naprave.
- Kosilnice ne dvigujte za ščitnik nog.
- Ne stopajte na ščitnik nog.

Varnost otrok

- Otroke imejte na varnem in pod kontrolo vsakokrat, ko uporabljate kosilnico. Otroci so zelo urni in kosilnice jih zelo privlačijo.
- Ne pričakujte, da bodo otroci ostali tam, kjer ste jih nazadnje videli. Takoj ugasnite kosilnico, če se otrok približuje.
- Otroci ne smejo nikoli uporabljati kosilnice.

Nevarnost izmeta predmetov

- Predmete, ki jih zadane rezilo, izvrže z veliko silo, ki lahko povzroči telesne poškodbe
- Pred košnjo preglejte teren in odstranite vse takšne predmete (kamenje, veje, žice, kosti...)
- Po stiku rezila s tujkom vedno preverite brezhibnost naprave. Nepravilnosti odpravite.

Nevarnost požara in opeklin

- Gorivo je zelo vnetljivo. Hlapi so eksplozivni.
- Pri rokovanju z gorivom bodite zelo previdni.
- Gorivo hranite izven dosega otrok.
- Gorivo hranite v te namene prirejenih posodah.
- Gorivo dolivajte na odprtem prostoru, ne kadite v bližini.
- Gorivo dolijte pred zagonom motorja. Nikoli ne snemite pokrovčka goriva, ko motor deluje ali je še vroč.
- Če gorivo polijete, obrišite napravo in jo umaknite od politega mesta.
- Varno namestite pokrovčke goriva.
- Kosilnice z gorivom ne hranite v zaprtem prostoru, kjer bi hlape lahko dosegli ogenj, iskre ali toplotna telesa.
- Pred skladiščenjem kosilnice pustite, da se motor ohladi.

- Skladišni prostor naj bo prazen (brez bližini listja, trave, maščobe...).
- Gorivo izpusite iz rezervoarja na odprtem prostoru, ob hladnem motorju.

Nevarnost zastrupitve z ogljikovim monoksidom

- Izpušni plini vsebujejo strupeni ogljikov monoksid - plin, ki je brezbarven in brez vonja. Vdihovanje le-tega lahko pripelje do nezavesti in celo zadužitve.
- Motor naj ne deluje v zaprtih ali slabo zračnih prostorih.
- Obvezno zamenjajte izrabljeni izpuh.

Uporaba kosilnice na pobočjih

- Rezervoar z gorivom naj bo največ polovično poln.
- Gibajte se vzdolž pobočja, namesto gor-dol.
- Previdno menjajte smer gibanja.
- Kosilnice ne uporabljajte na pobočjih večjih od 20°.

2. POLOŽAJ VARNOSTNIH NALEPK

Kosilnico morate uporabljati zelo previdno. Na kosilnici so nameščene nalepke, ki vas slikovno opozarjajo na glavne nevarnosti.

Te nalepke se smatrajo kot del kosilnice, zato jih po potrebi nadomestite z novimi. Te dobite pri pooblaščenem Honda trgovcu.



PREBERITE NAVODILA
ZA UPORABO

NEVARNOST REZIL



PREVIDNOST
NEVARNOST IZMETA-
nikoli ne kosite brez ščitnika
pred izmetom

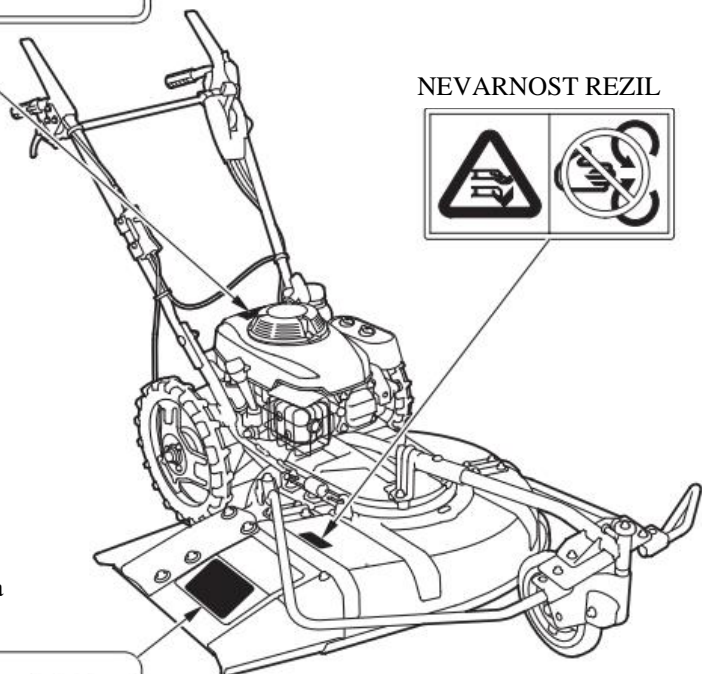

Položaj CE oznake

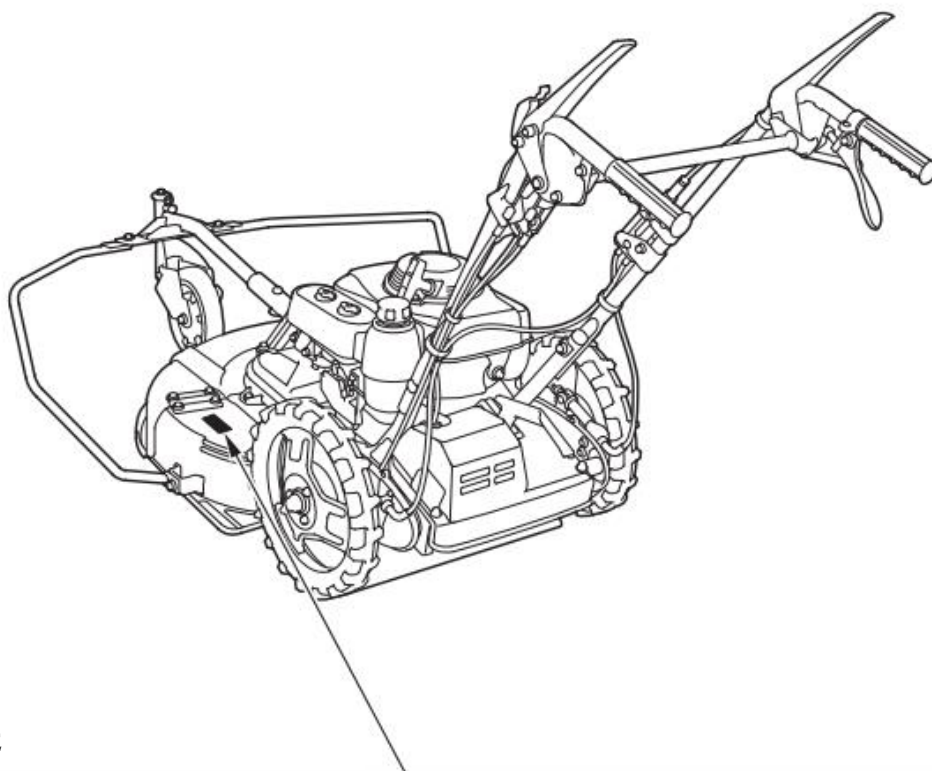

CE OZNAKE

Manufacturer and address		Name and address of authorized representative	
NOISE LABEL	Honda Motor Co., Ltd. 2-1-1 Minami-oyama, Minato-ku, Tokyo, Japan	Honda Motor Europe Ltd. Aalst Office Wijngaardveld 1 (Noord V), 9300 Aalst - BELGIUM	
	CE	IKZ <input type="text"/>	Description code
98 dB	IKZ <input type="text"/>	<input type="text"/>	Frame serial number
	<input type="text"/>	<input type="text"/>	Year of manufacture
	<input type="text"/> kW <input type="text"/> min ⁻¹ <input type="text"/> kg	<input type="text"/>	Machine mass
	Net power		

1. Hrupnost po Direktivi 84/538/EEC
2. Oznaka ustreznosti po spremenjeni Direktivi 89/392/EEC
3. Nominalna moč v kW
4. Tip
5. Leto izdelave
6. Priporočeni delovni obrati motorja
7. Serijska številka
8. Teža v kg
9. Ime in naslov proizvajalca

3. SESTAVNI DELI KOSILNICE – UM536

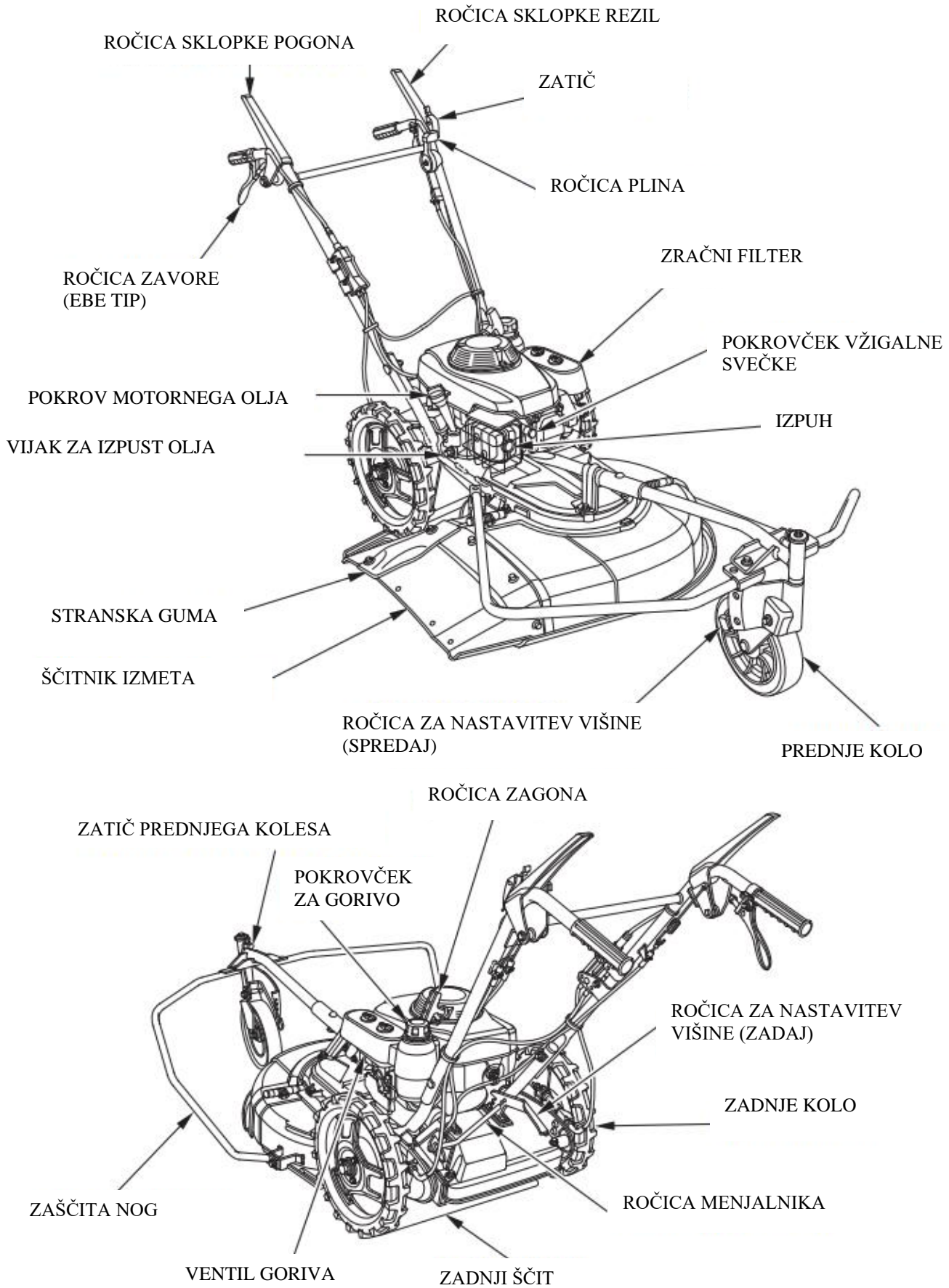

UM616

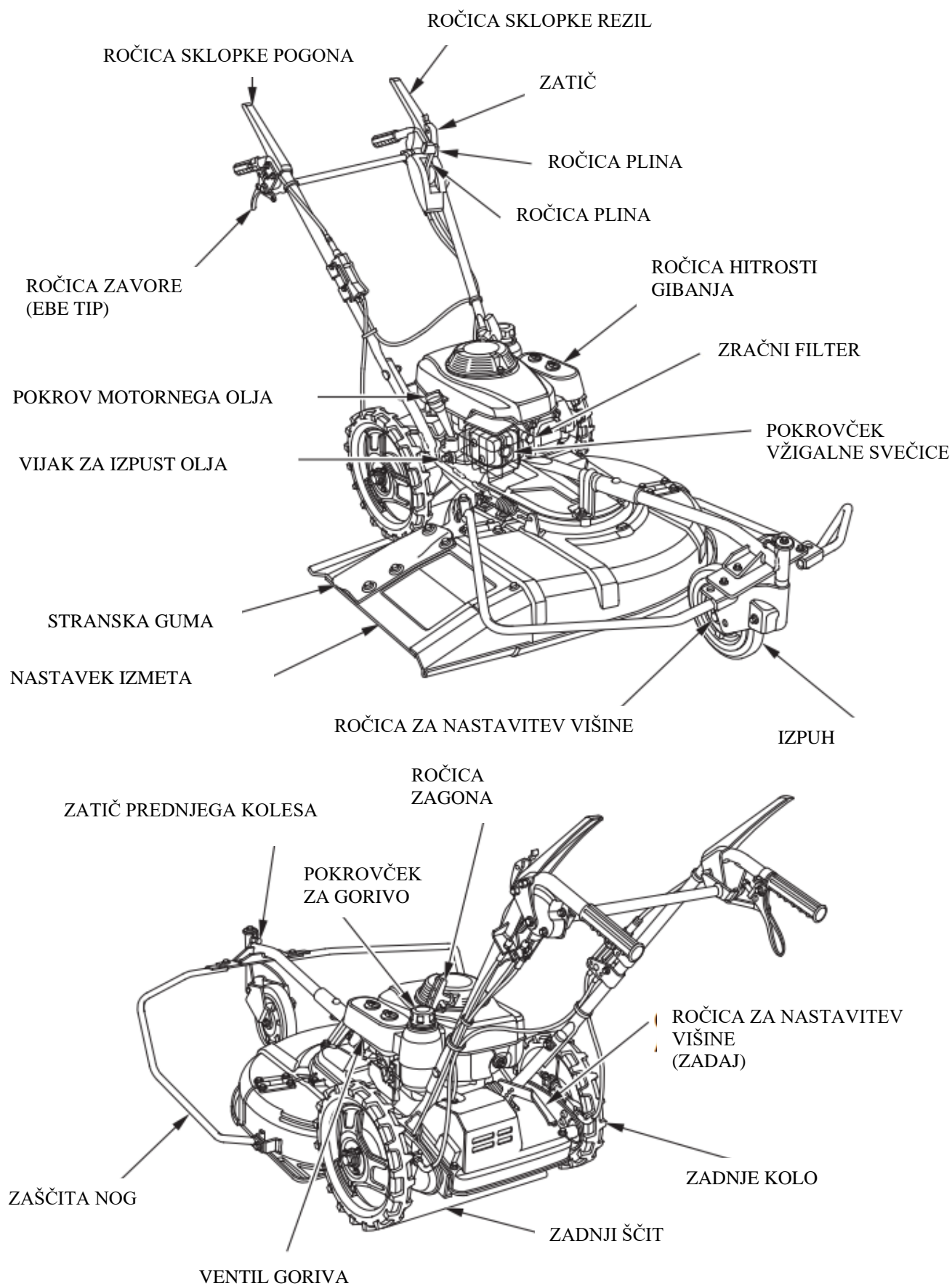

4. KONTROLNI ELEMENTI

1. Ročica plina (hitrost motorja)

Ročica plina upravlja hitrost motorja od LOW (prosti tek) do HIGH (največja hitrost). Se uporablja pri zagonu motorja, upravljanju kosilnice in ustavitvi motorja.

CHOKE (čok) se uporablja pri zagonu hladnega motorja.

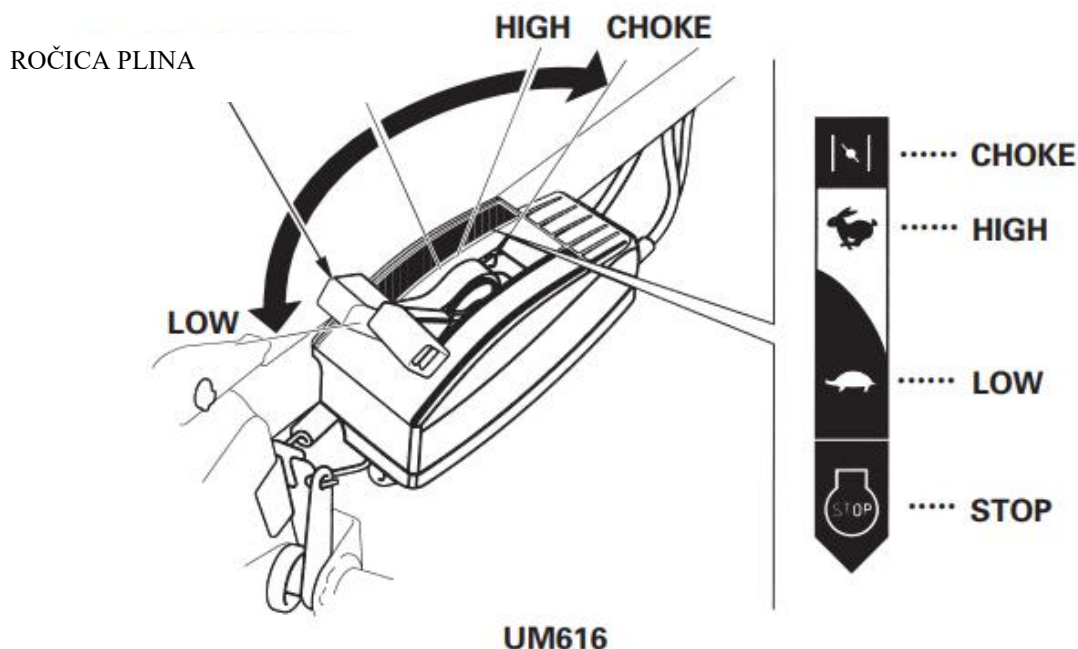
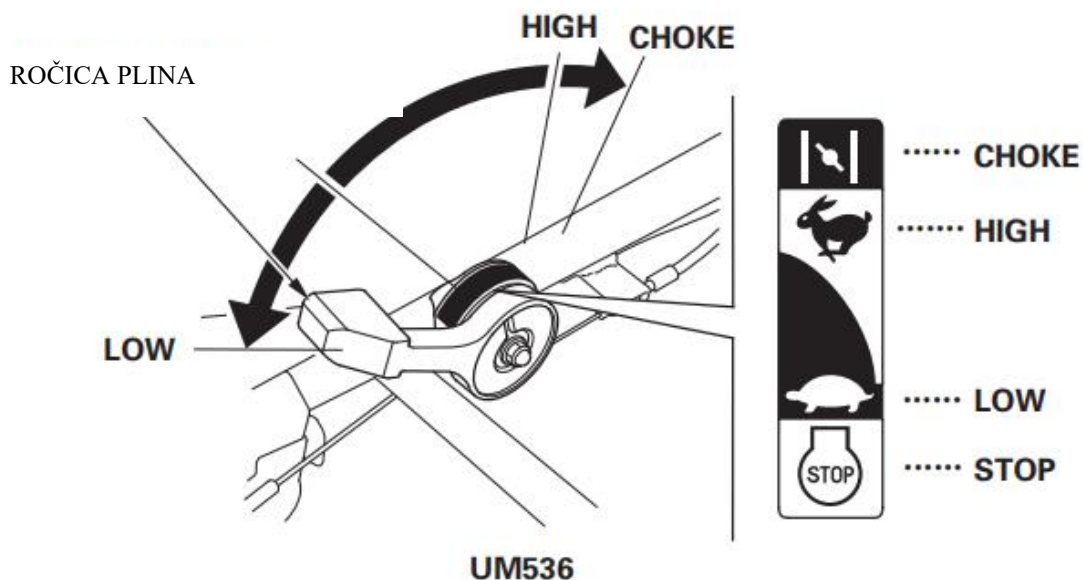

2. Ročica sklopke rezil

Se uporablja na dva načina:

- rezila se bodo vrtela, ko je ročica sklopke rezil stisnjena ob stisku zatiča (rumena oznaka).
- če popustite ročico sklopke rezil, se bodo rezila prenehala vrteti in zatič se bo samodejno vrnil v položaj LOCK.

UM616 : Pri stisku ročice sklopke pogona se ročica sklopke rezil zaklene. Če se ročica sklopke rezil upravlja ločeno, se rezila izklopi, ko ročico popustite.

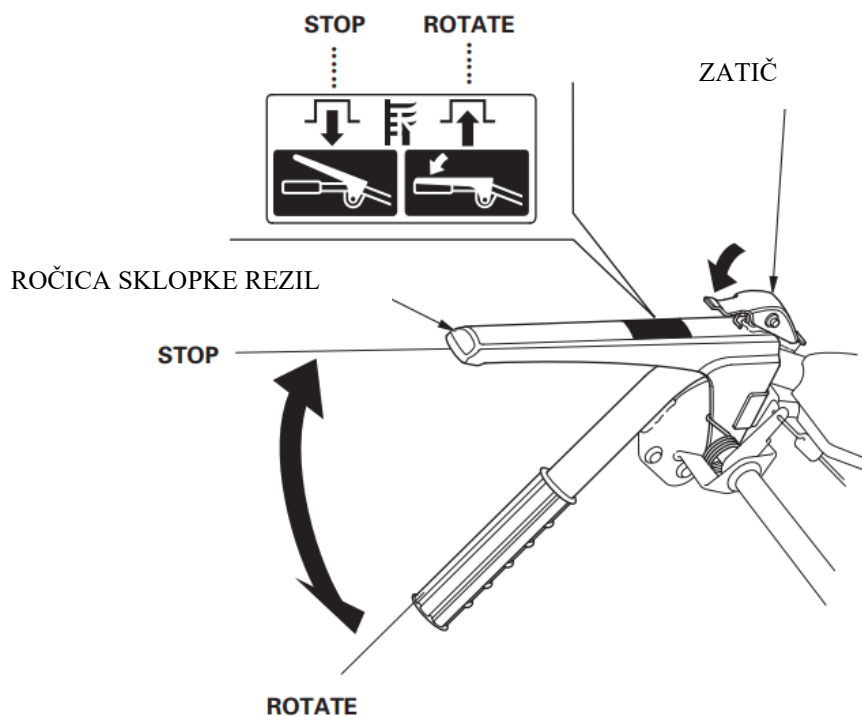

3. Ročica sklopke pogona

Kosilnica se premika, ko stisnete ročico sklopke pogona in se zaustavi, ko ročico popustite.

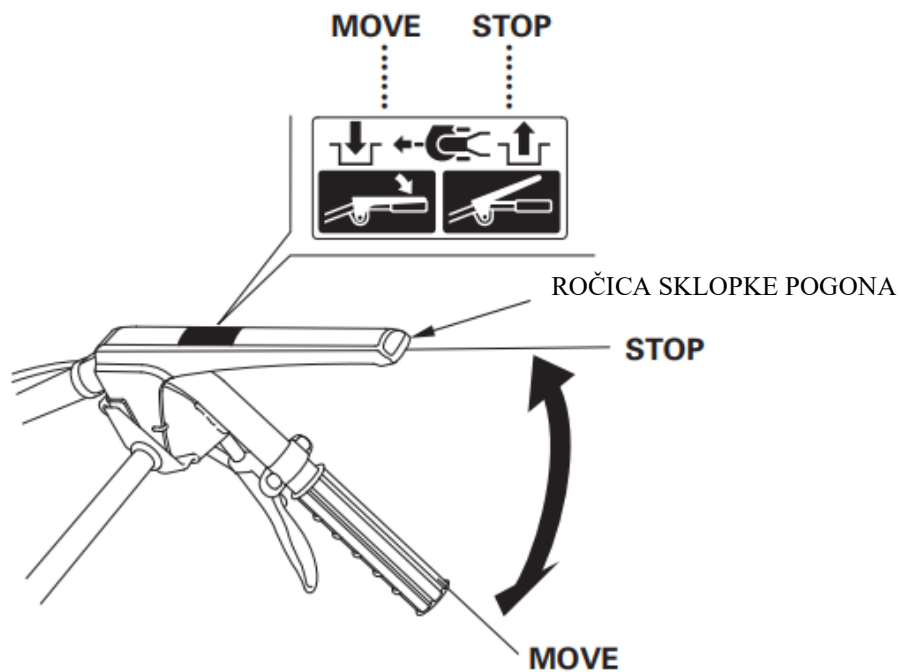

4. Ventil goriva

Odpira ali zapira dotok goriva od rezervoarja do uplinjača. Vedno ga premaknite popolnoma v položaj ON ali OFF.

PREVIDNO: Ob prevozu ali skladiščenju kosilnice ventil goriva vedno postavite v položaj OFF.

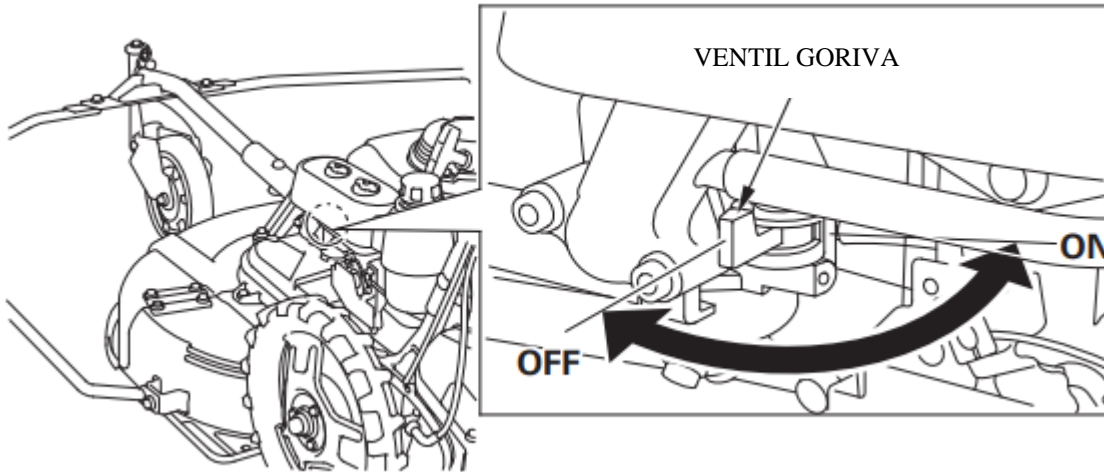

5. Ročice za nastavev višine košnje

Višina se lahko nastavlja v 4 stopnjah s spreminjanjem višine prednjega in zadnjega kolesa. Višino nastavite pred košnjo s temi ročicami.

ROČICA

ROČICA



(zadaj)

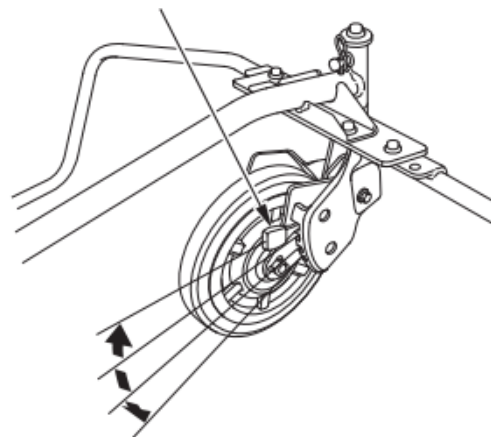

(spredaj)

6. Zatič prednjega kolesa

Se uporablja za zaklepanje prednjega kolesa pri košnji na pobočjih.

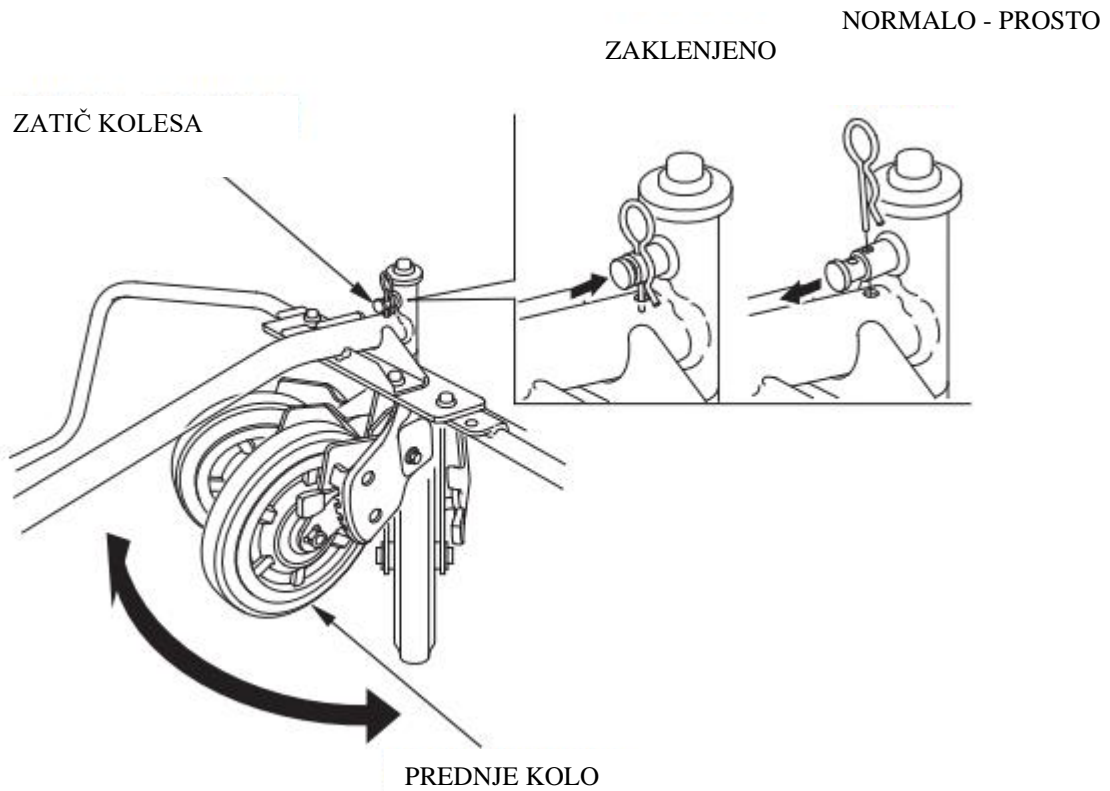

7. Ročica menjalnika (UM536)

Ta ročica se uporablja za spremembo hitrosti gibanja. Ima dva položaja.

1. 0.5 m/s
2. 0.8 m/s

ROČICA MENJALNIKA

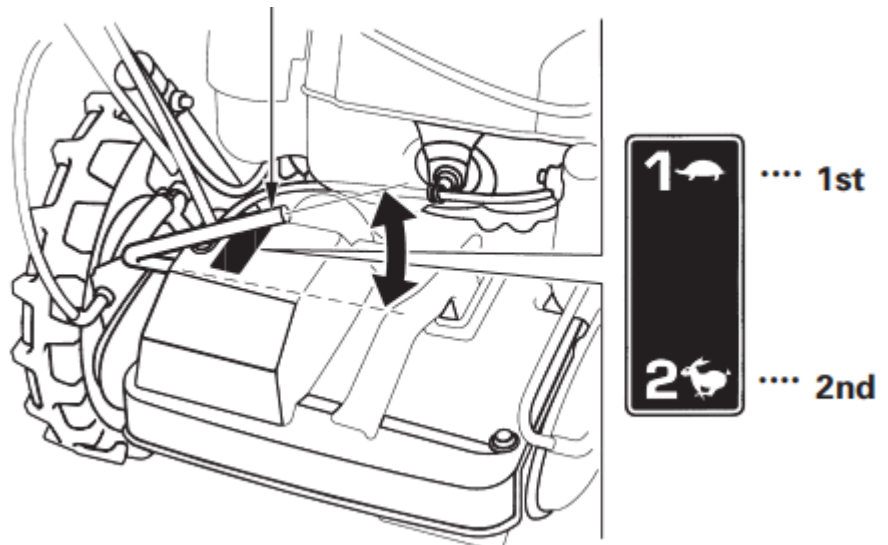

8. Ročica hitrosti gibanja (UM616)

Ta ročica upravlja hitrost gibanja kosilnice. Z njo izberete normalno delovno hitrost. Za začasno zmanjšanje hitrosti gibanja lahko popustite ročico sklopke pogona in jo nato po potrebi spet stisnete. Za takšno trenutno zmanjšanje hitrosti ni potrebno spreminjati položaja ročice za hitrost gibanja.

SLOW (počasi): 0.4 m/s

FAST (hitro): 1.0 m/s

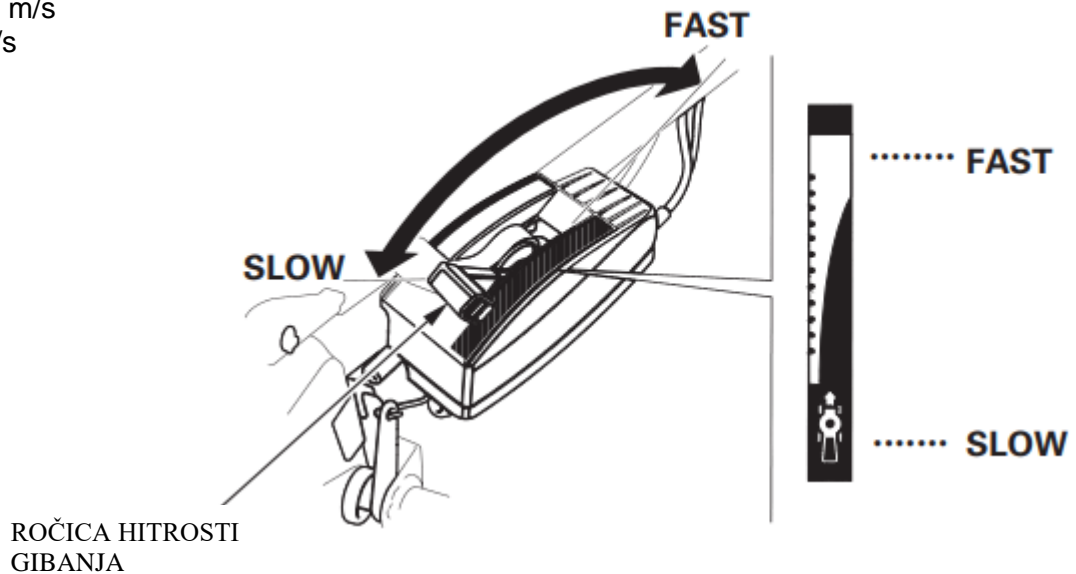

ROČICA HITROSTI
GIBANJA

9. Ročica zavore (EBE tip)

Se uporablja v pomoč pri spreminjanju smeri gibanja na pobočjih in vožnji navzdol.

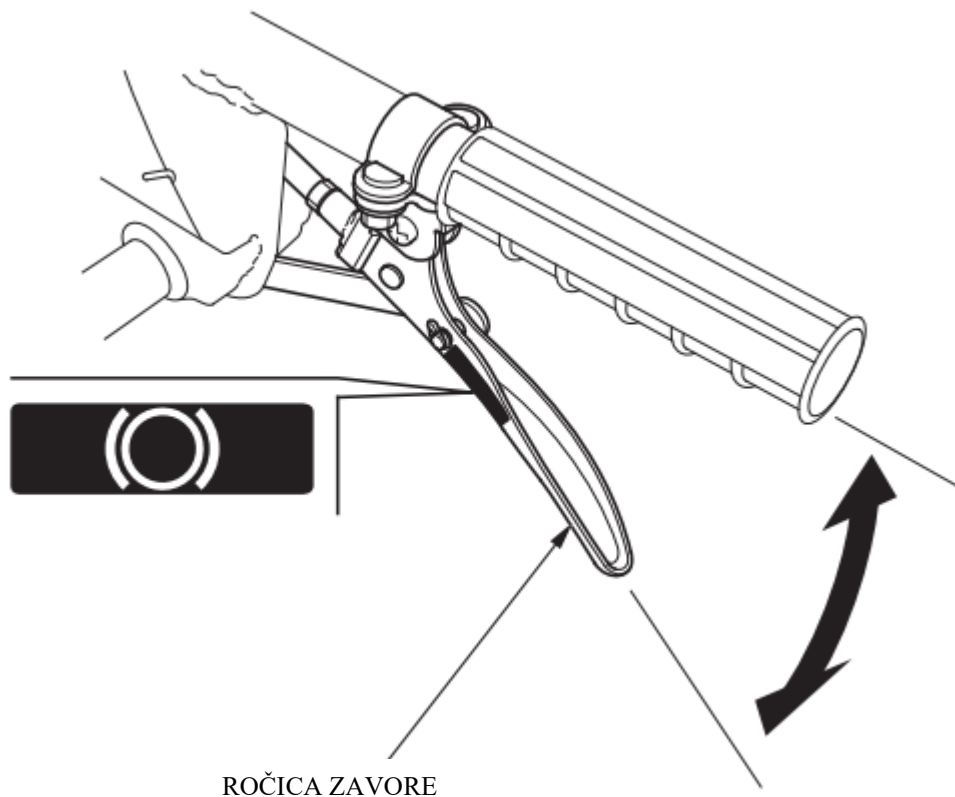

ROČICA ZAVORE

5. PREVERJANJE PRED UPORABO

Pred uporabo kosilnice vedno naredite pregled naprave.

OPOZORILO: Pregled opravite na trdih ravnih tleh pri ugasnjem motorju in iztahnjenem pokrovčku vžigalne sveče.

1. Preverite nivo motornega olja

PREVIDNO: Nezadostna količina motornega olja lahko povzroči težke poškodbe motorja.

- Kosilnico postavite na ravno podlago.
- Odstranite pokrovček olja in obrišite merilno palčko.
- Vstavite merilno palčko v odprtino brez privijanja.
- Preverite nivo olja na merilni paličici. Če je olje blizu spodnjega nivoja, dolijte priporočeno motorno olje do zgornjega nivoja.

Uporabljajte samo visokokvalitetna motorna olja za 4-taktne motorje klasifikacije SG ali SF.

PREVIDNO: Uporaba neustreznega olja občutno skrajša življenjsko dobo motorja.

SAE 10W-30 se priporoča za normalno uporabo kosilnice.

KAPACITETA MOTORNEGA OLJA: 0.65 l

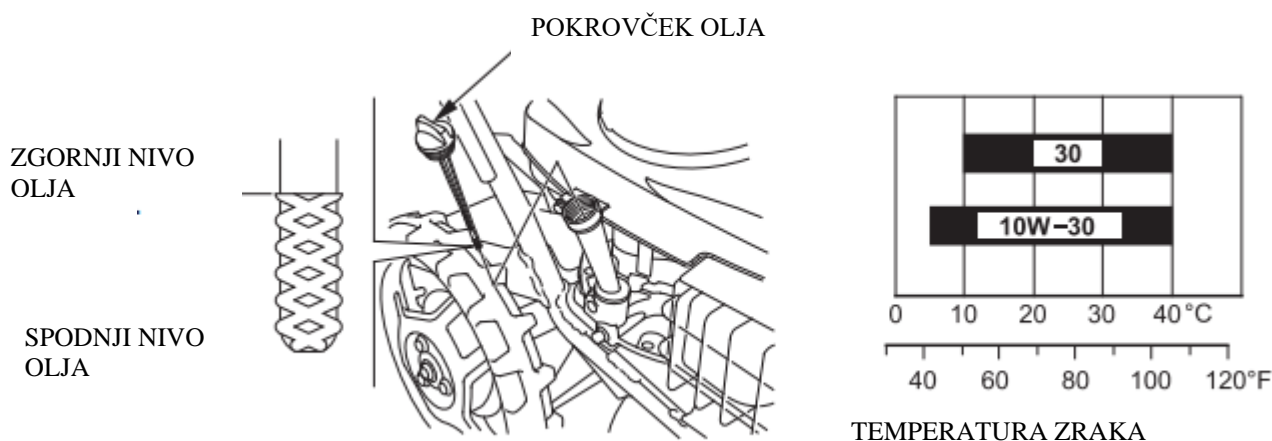

2. Preverite nivo goriva

Odstranite pokrovček goriva in preverite, da je rezervoar poln. Po potrebi dolijte gorivo. Uporabljajte samo avtomobilsko gorivo (po možnosti *neosvinčeno*).

OPOZORILO:

- Gorivo je izredno vnetljivo in celo eksplozivno.
- Gorivo dolivajte le v dobro zračenih prostorih. V bližini ne kadite.
- Goriva ne prenapolnite. Dobro namestite pokrovček goriva.
- Goriva ne polivajte. Polito gorivo skrbno obrišite.
- Gorivo hranite izven dosega otrok.

PREVIDNO: Nadomestki goriva niso priporočeni, ker lahko poškodujejo komponente motorja. Ne uporabljajte goriva, ki vsebuje alkohol.

KAPACITETA REZERVAORJA GORIVA: 2.0 l

POKROVČEK
GORIVA

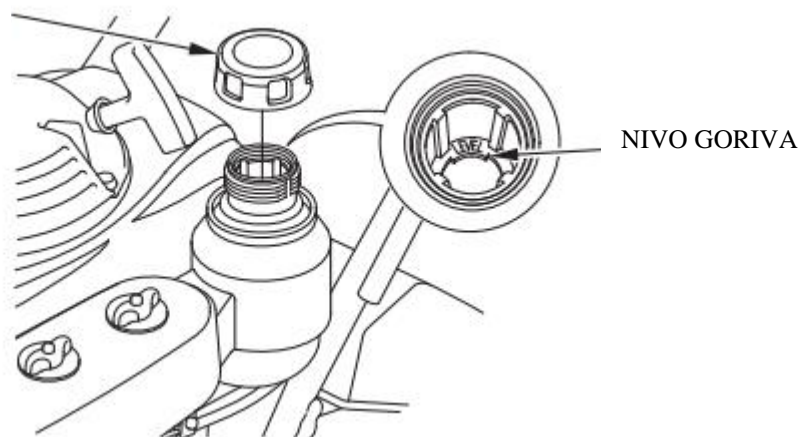

3. Preverite zračni filter

PREVIDNO: Nikoli ne uporabljajte motorja brez zračnega filtra, saj lahko pride do težkih poškodb motorja.

1. Odstranite vijake in pokrov zračnega filtra.
2. Odstranite elemente zračnega filtra. Če so elementi umazani, jih očistite.

PREVIDNO: Pri sestavi natančno namestite vse elemente.

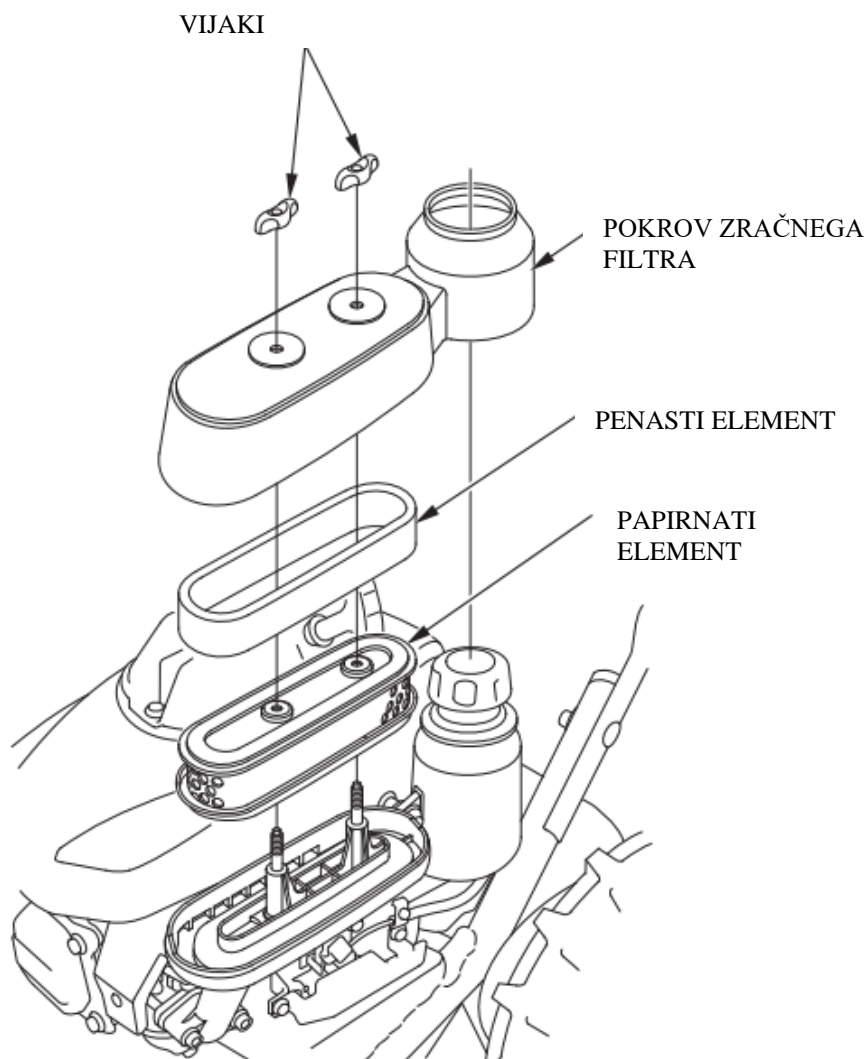

4. Preverite rezila

Preglejte rezila glede poškodb in obrabe.

OPOZORILO: Obvezno izklopite pokrovček z vžigalne svečice in nosite močne rokavice.

1. Zaustavite motor in ventil goriva premaknite v OFF položaj.
2. Odstranite pokrovček z vžigalne svečice.
3. Nastavite zadnjo ročico za nastavev višine v najvišji položaj in kosilnico nagnite nazaj.

PREVIDNO : Pregled naj opravi dve osebi; ena naj varno drži ročaj. Kosilnica naj ne bo nagnjena dlje časa, saj ima lahko težave pri zagonu.

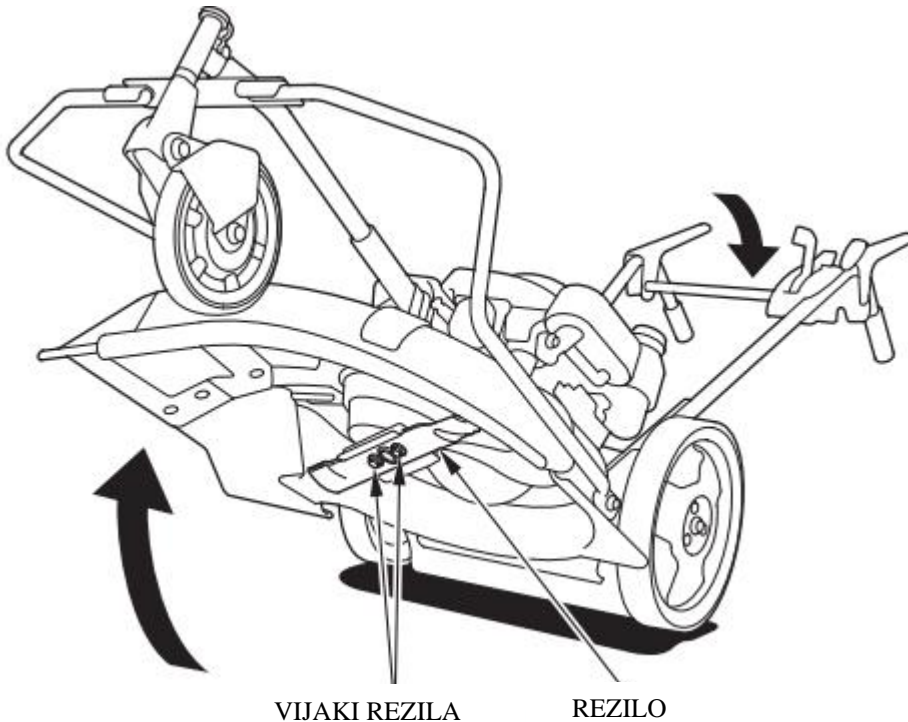

4. Rezila preverite glede poškodb in obrabe.

Topo rezilo lahko nabrusite. Izrabljeno, zvito, počeno ali kakorkoli drugače poškodovano rezilo morate zamenjati. To delo zaupajte pooblaščenemu Honda serviserju. Ob ustreznem orodju in znanju lahko rezila zamenjate tudi sami.

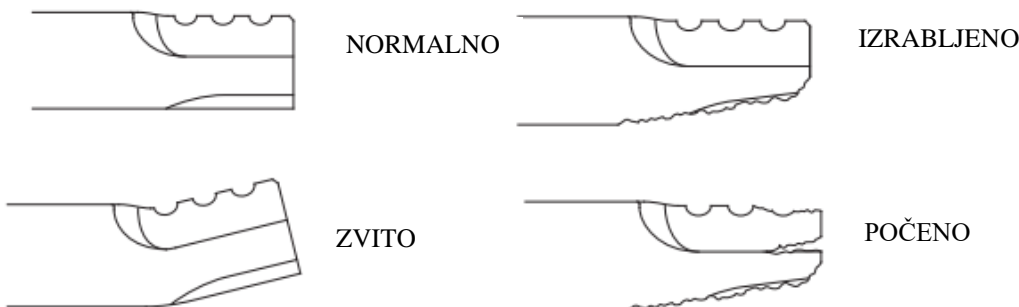

OPOZORILO: Rezilo, ki se zlomi med uporabo kosilnice lahko prizadene resne poškodbe. Nikoli ne uporabljajte kosilnice z zlomljenim, počenim ali poškodovanim rezilom.

PREVIDNO: Uporabljajte samo originalne Honda rezervne dele.

OPOMBA: Pri uporabi kosilnice na peščenih ali neutrjenih površinah morate rezila pogosteje pregledovati.

5. Preverite ustrezní pritezni moment vijakov rezil:

Pritezni moment vijakov rezil : 53.9 N.m (5.5 kgf.m)

5. Preverite vse ščitnike

Preverite vse ščitnike glede pravilne montaže in brezhibnosti. Po potrebi jih zamenjajte z novimi.

OPOZORILO: Nikoli ne uporabljajte kosilnice brez ščitnikov. Izvrženi predmeti lahko povzročijo telesne poškodbe ali škodo.

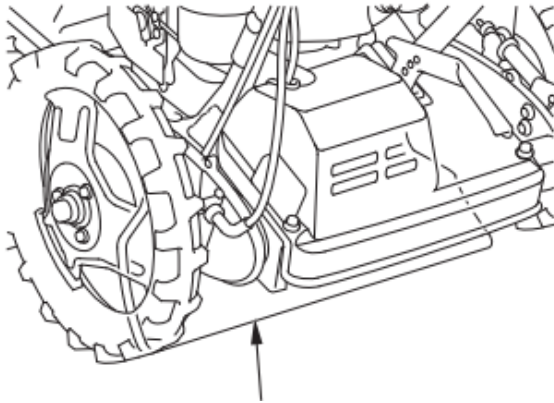

ZADNJI ŠČITNIK

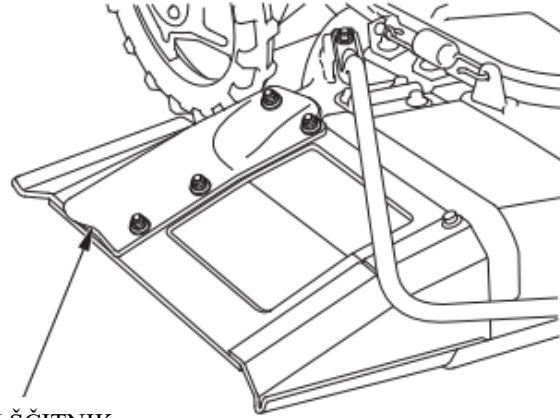

STRANSKI ŠČITNIK

6. Preglejte in očistite po potrebi

Kosilnico očistite vse umazanije, trave, zemlje ...

Še posebej bodite pozorni na:

- (1) uplinjač in kontrolni mehanizem
- (2) bližino izpuha in izpušne cevi

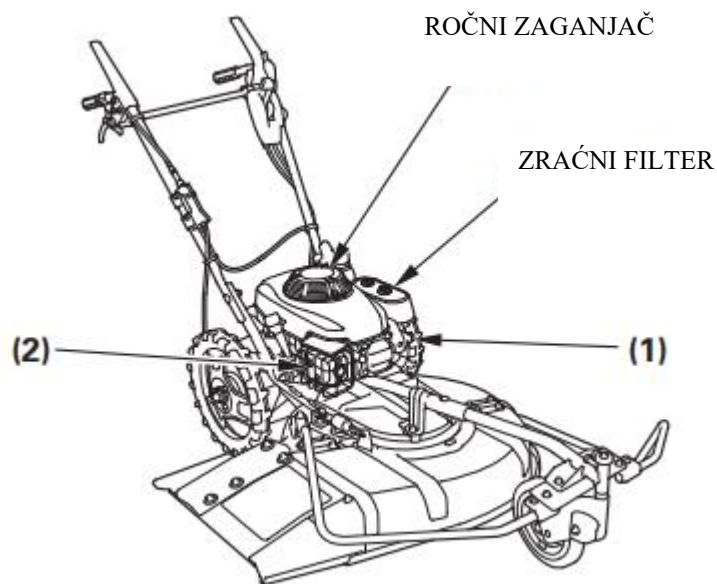

6. ZAGON MOTORJA

OPOZORILO: Izpušni plini vsebujejo strupeni ogljikov monoksid. Motor naj ne deluje v zaprtem prostoru. Poskrbite za dobro zračenje.

1. Prepričajte se, da sta sklopki pogona in rezil popuščeni.
2. Ventil goriva obrnite v položaj ON.

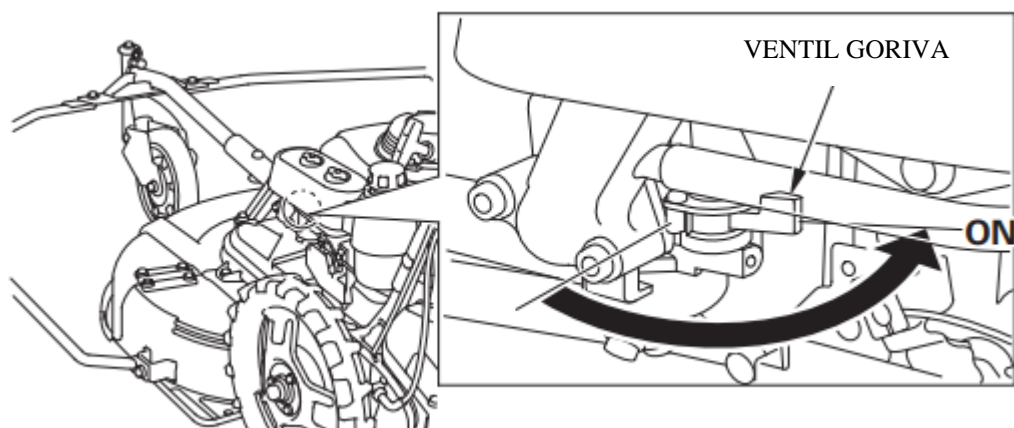

3. Ročico plina postavite v položaj čoka (CHOKE).

OPOMBA: Ob toplen motorju ali ob visoki temperaturi ozračja prestavite ročico plina v položaj LOW.

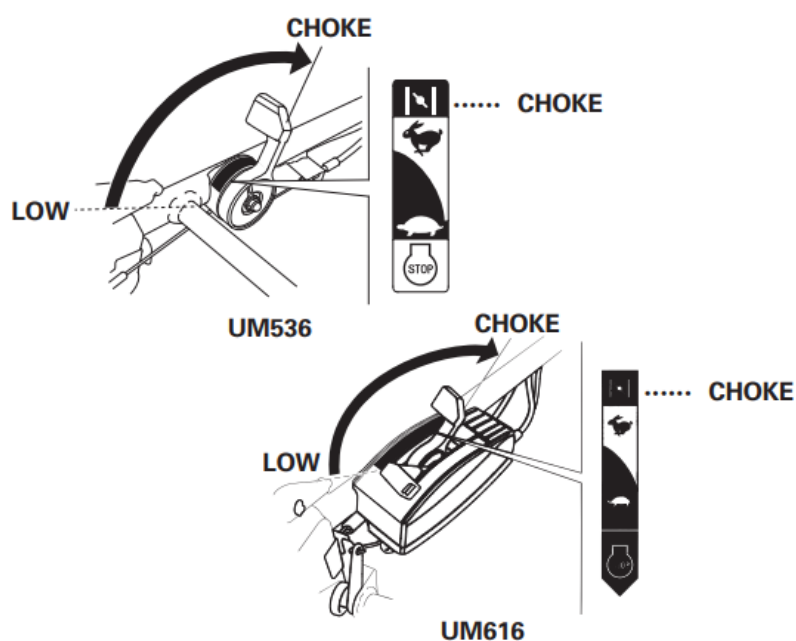

4. Ročico zaganjača nalahno potegnite, da začitite upor. Nato potegnite sunkovito.

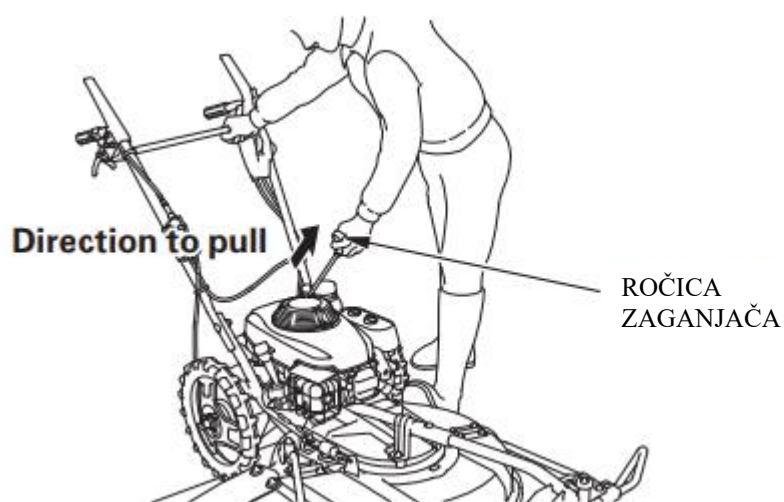

PREVIDNO: Ročice zaganjača ne pustite, da bi pri povratku udarila v ohišje, ker to lahko poškoduje mehanizem. Ob delujočem motorju nikoli ne povlecite ročice zaganjača.

5. Ko se motor segreje, premaknite ročico plina v položaj LOW.

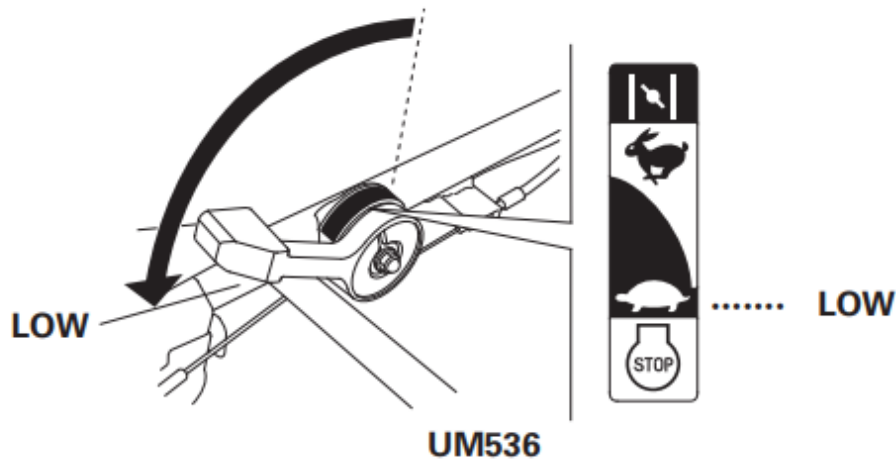

ROČICA PLINA

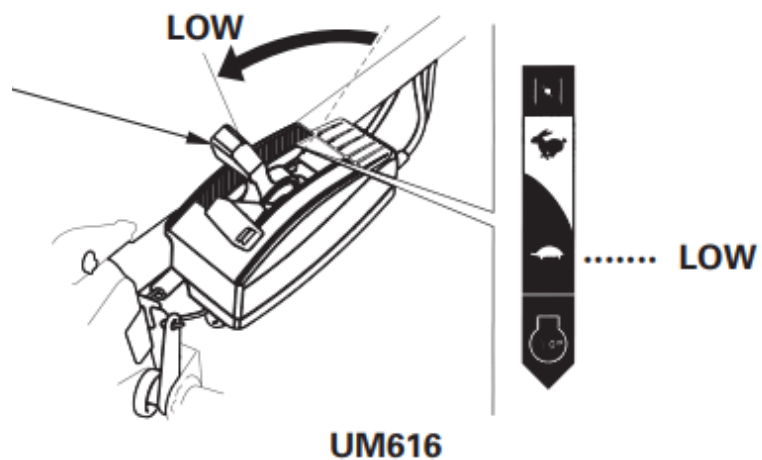

Delovanje na visoki nadmorski višini

Za uporabo kosilnice nad nadmorsko višino 1830 metrov se posvetujte s pooblaščenim Honda trgovcem.

7. UPORABA

1. Nastavitev višine košnje

PREVIDNO: Pred nastavljanjem višine vedno ugasnite motor. Pri prevozu kosilnice z ene obdelovane površine na drugo, vedno postavite kosilnico na najvišjo možno višino.

Možne so štiri različne višine kosilnice (15 mm, 30 mm, 50 mm in 75 mm). Višino nastavljajte glede na podlago.

OPOMBA: Vedno nastavite prednjo in zadnjo ročico na isto višino. V nasprotnem primeru lahko izgubite kontrolo nad kosilnico.

PREVIDNO: Pred nastavljanjem višine vedno ugasnite motor.

Prednje kolo

Prednje kolo rahlo dvignite od tal s potegom za nosilec in nastavite želeno višino z ročico za nastavljanje višine.

PREVIDNO: Prednji del kosilnice bo padel v najnižjo točko, če ne bo podprt s težo, kar lahko povzroči telesne poškodbe.

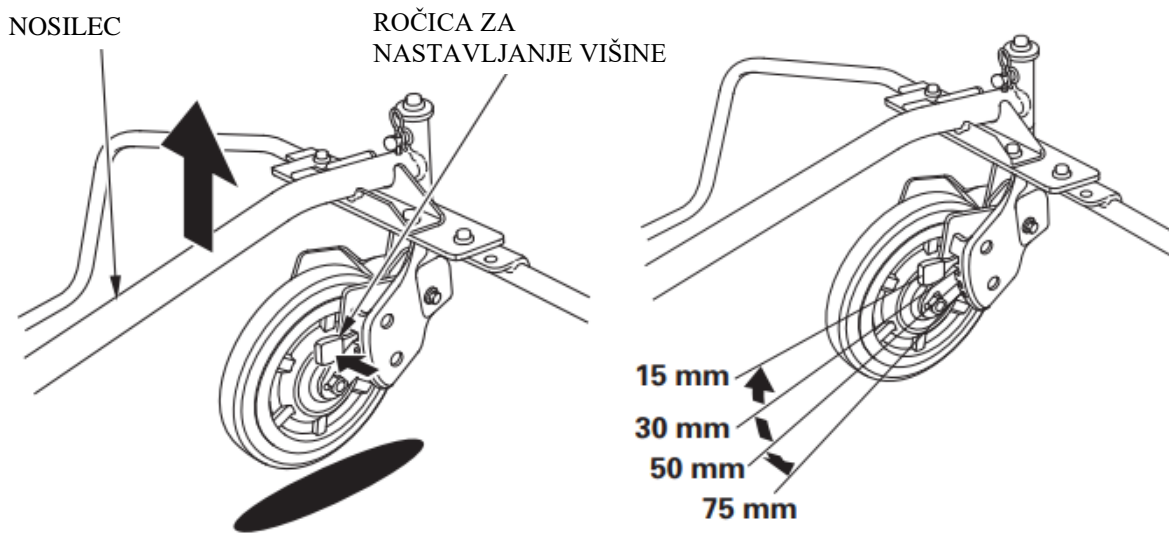

Zadnje kolo

Ročaj premikajte gor in dol ob močnem pritisku na ročico za nastavljanje višine ter tako nastavite želeno višino.

PREVIDNO: Ročaj trdno držite z obema rokama, sicer bo kosilnica padla v najnižji položaj. Te nastavitve ne opravljajte na pobočjih ali neutrjenih terenih.

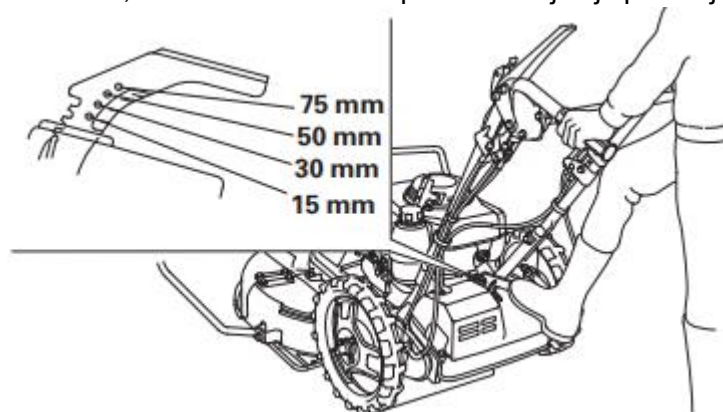

2. Ročico menjalnika prestavite v zeleni položaj.

ROČICA MENJALNIKA (UM536)

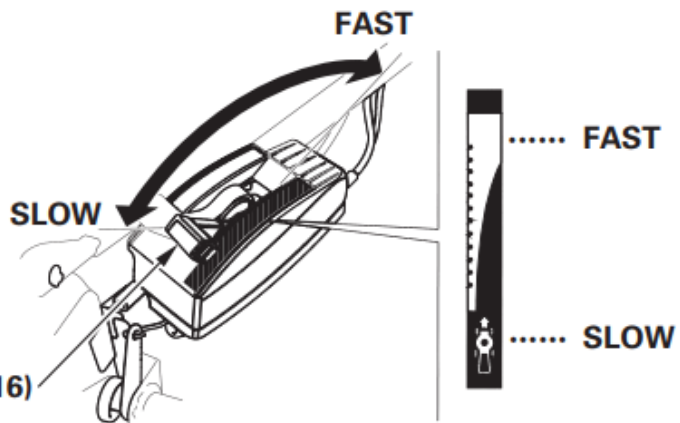
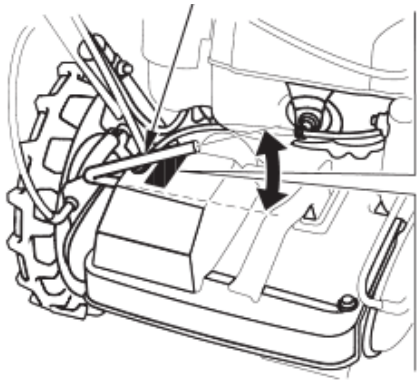

ROČICA MENJALNIKA (UM616)

3. Ročico plina premaknite v položaj HIGH.

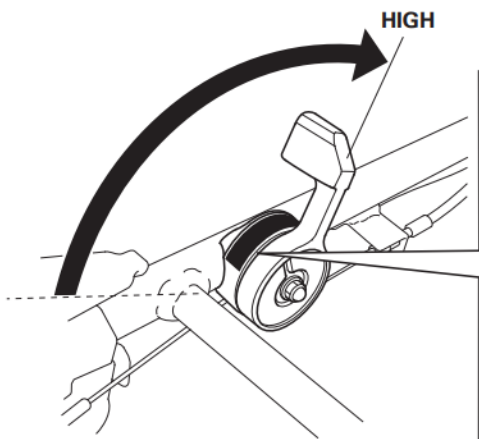

UM536

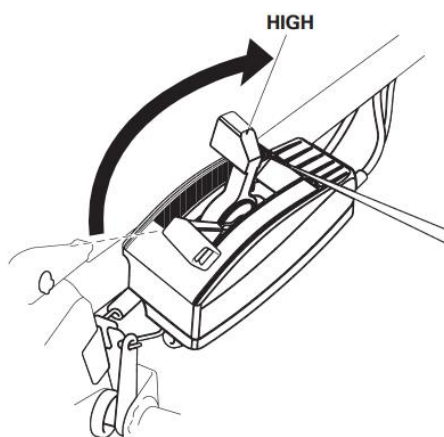

UM616



4. Stisnite sklopko rezil.

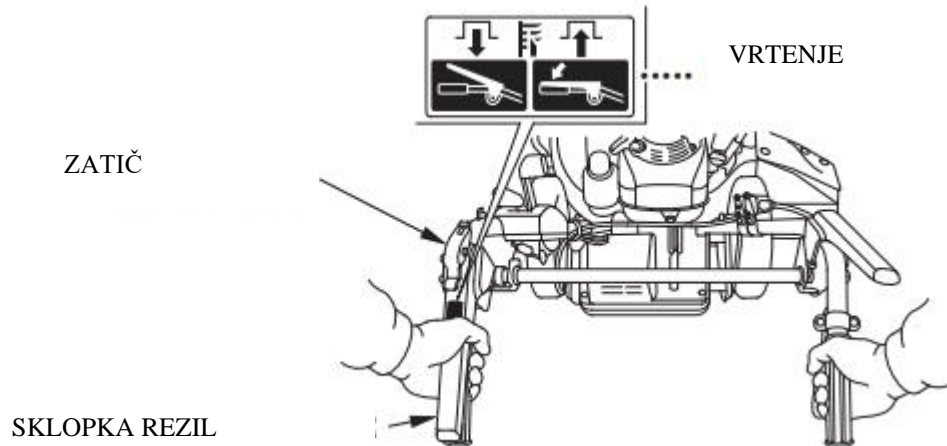

5. Stisnite sklopko pogona.

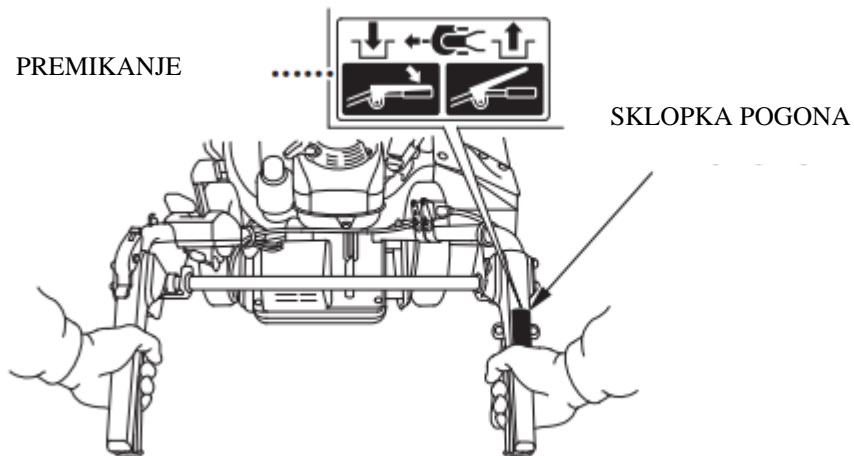

OPOMBA:

- Pri stisku sklopke pogona se fiksira sklopka rezil. Tako lahko popustite desno roko s sklopke rezil. Rezila in kosilnica se zaustavita, ko popustite sklopko pogona. (UM616).
- Za prevoz kosilnice brez delovanja rezil pritisnite samo sklopko pogona.
- Za uporabo rezil brez premikanja kosilnice pritisnite samo sklopko rezil (Pri ročnem premikanju kosilnice).
- Možen je tudi prvotni stisk sklopke rezil, da rezila dobijo polne obrate in nato še stisk sklopke pogona.
- Ob upravljanju kosilnice z eno roko ne hodite ob kosilnici.

6. Za zaustavitev rezil in pogona popustite obe sklopki.

7. Za zaustavitev kosilnice na pobočju popustite sklopko pogona in stisnite ročico zavore.

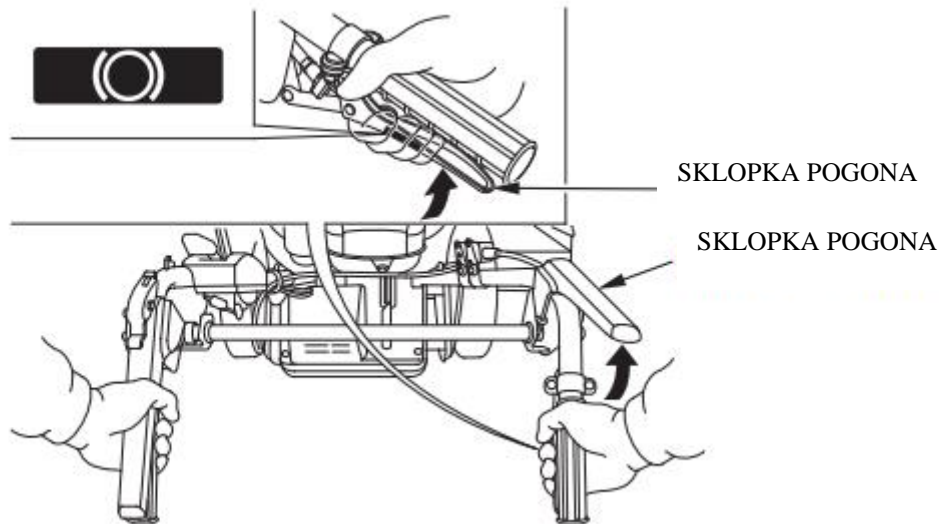

OPOMBA:

- Obvezno popustite sklopko pogona preden uporabite zavora, saj sicer lahko pride do poškodb menjalnika. Pri tipu EBE se sklopka pogona samodejno izklopi pri stisku ročice zavore.
- Kosilnice nikoli ne zaženite ob stisnjeni zavori.
- Popustite sklopko pogona pri premikanju navzdol. Hitrost uravnavajte z uporabo ročice zavore.

8. KOŠNJA

Uporaba kosilnice na pobočjih

Pri delu na pobočjih obvezno zaklenite prednje kolo z zatičem. Pri delu na pobočjih se priporoča uporaba kosilnice, ki je opremljena z zavori.

Zaklepanje prednjega kolesa:

Prednje kolo postavite pod nosilec kolesa. Odstranite varovalko in pritisnite zatič navznoter. Po potrebi premikajte kolo levo in desno. Namestite varovalko.

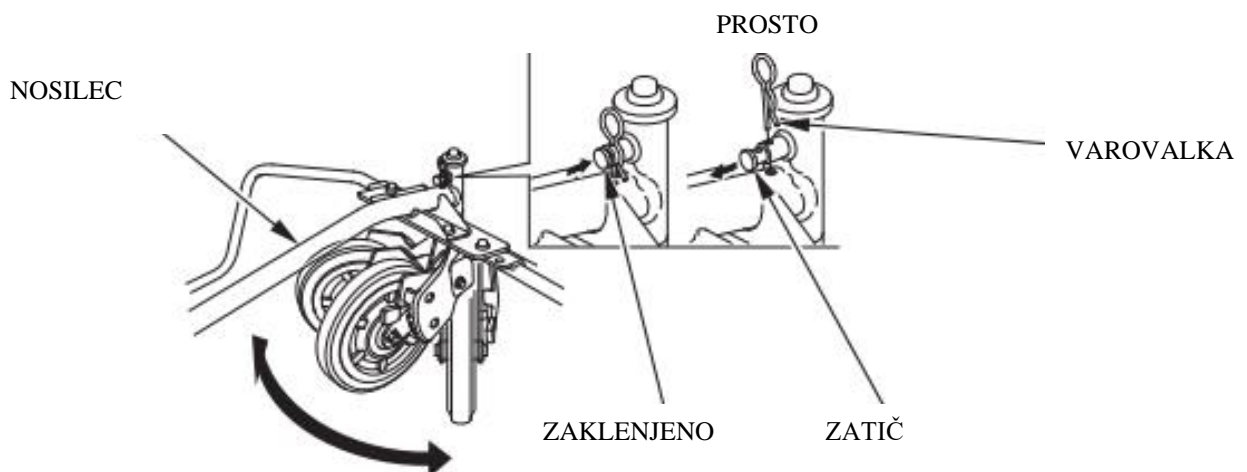

OPOZORILO:

- Pri košnji na pobočjih se gibajte vzdolž in ne gor-dol.
- Previdno menjajte smer gibanja.

- Kosilnice ne uporabljajte na pobočjih nad 20°.
- Na pobočjih zmanjšajte hitrost.
- Pri vzponu se lahko zgodi, da kosilnica noče nazaj. V tem primeru kosilnico porinite malenkost naprej.
- Pri košnji na neravnem terenu vedno zmanjšajte hitrost, trdno držite ročaje in pozorno opazujte okolico kosilnice.

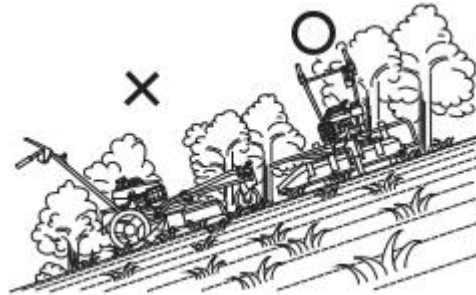

Vzorec košnje

Za košnjo priporočamo enega od vzorcev.

(1) smer urinega kazalca

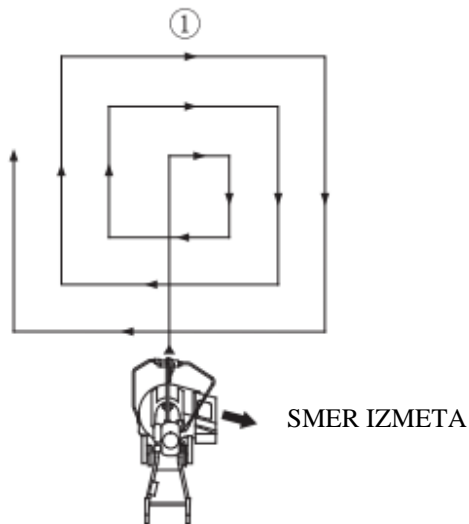

(OBRATNO)

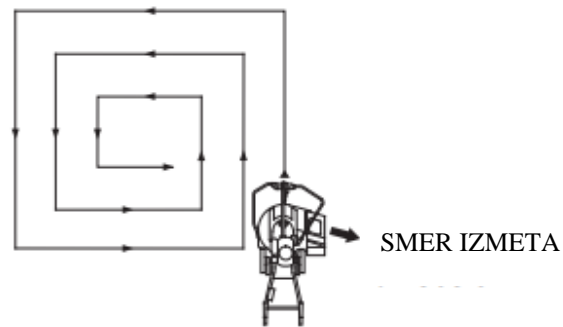

Pri košnji okrog drevesa, ob ograji... premikajte kosilnico ročno.

Širina košnje

Desni rob košnje sega do zareze na desni strani ohišja.

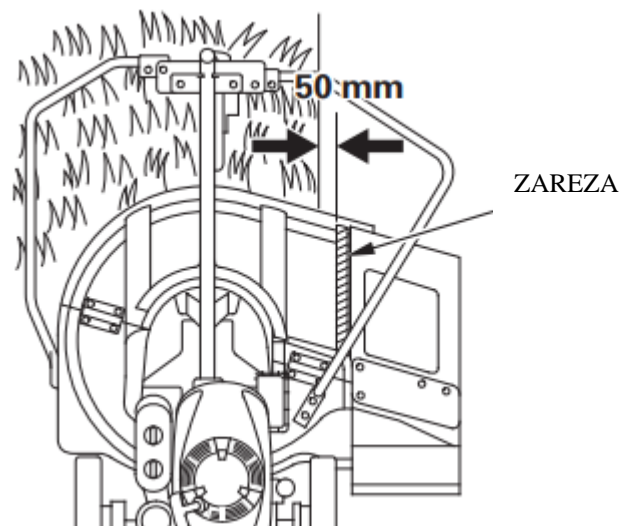

OPOMBA: Pri košnji se morajo rezila vedno vrteti hitro. Ustrezno nastavite hitrost motorja in kosilnice.

Če motor upočasnjuje med košnjo:

- popustite sklopko pogona, da motor pridobi obrate.

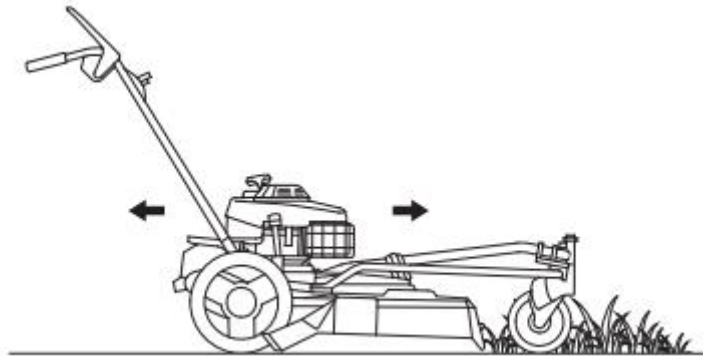

- kosilnico porivajte ročno s hitrostjo, pri kateri motor ne izgublja obratov.
- zmanjšajte širino košnje.

PRIMER

POLOVIČNA ŠIRINA

POLNA ŠIRINA

Example

Half cutting width

Full cutting width

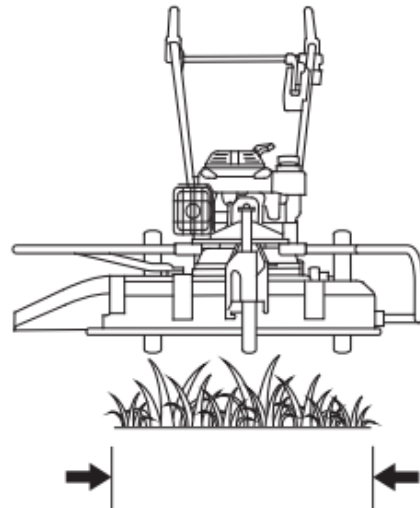
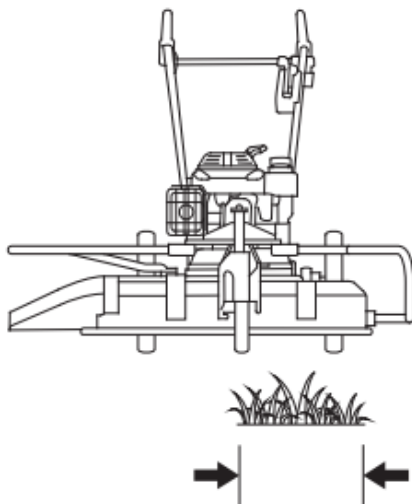

- povečajte višino kosilnice.

9. ZAUSTAVITEV MOTORJA

1. Popustite obe sklopki.
2. Ročico plina premaknite v položaj STOP.

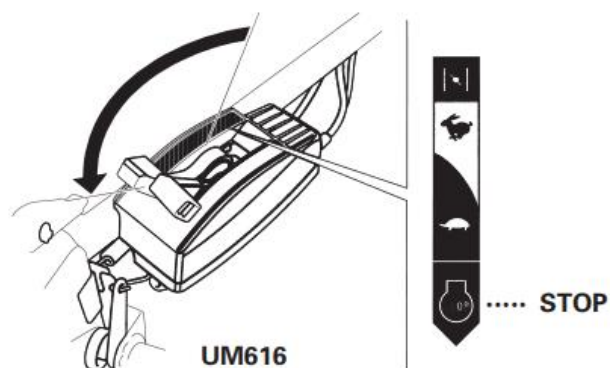
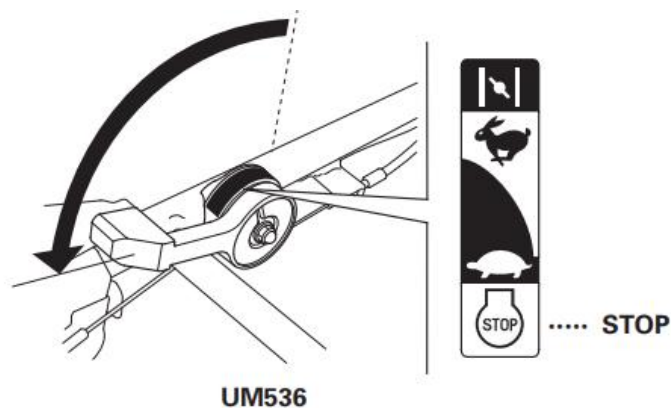

3. Ventil goriva premaknite v položaj OFF.

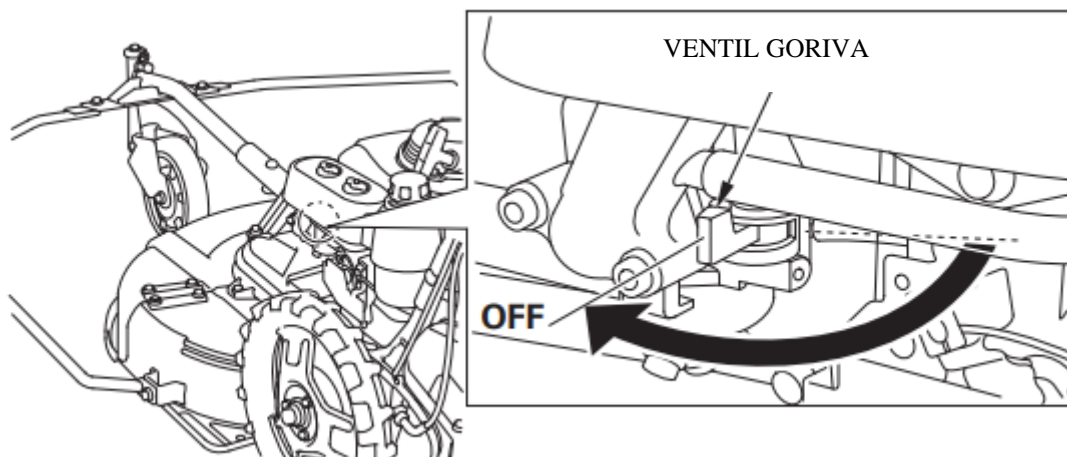

10. VZDRŽEVANJE

OPOZORILO: Pred delom na kosilnici obvezno zaustavite motor in snemite pokrovček vžigalne svečice.

PREVIDNO: Uporabljajte samo originalne rezervne dele.

Redno vzdrževanje kosilnice je bistvenega pomena za življenjsko dobo kosilnice in njeno zanesljivost. Po uporabi kosilnice vedno očistite njeno spodnjo stran.

TABELA VZDRŽEVANJA

		Vsako uporabo	1. mesec ali 20 ur	Vsake 3 mesece ali 50ur	Vsaki 6 mesece v ali 100 ur	Vsako leto ali 300 ur	Vsaki 1000 ur
Motorno olje	Preveri nivo	•					
	Menjava		•		•		
Olje menjalnika	Preveri nivo					• 2	
	Menjava						• 2
Zračni filter	Preveri	•					
	Menjaj			• 1			
Rezila in vijaki	Preveri	•					
Zaščite in ohišje	Preveri	•					
Jermen rezil	Preveri in nastavi				• 2		
Pletenica sklopke rezil	Preveri in nastavi				•		
Pletenica sklopke pogona	Preveri in nastavi				•		
Pletenica menjalnika	Preveri in nastavi		•		•		
Pletenica plina	Preveri in nastavi				• 2		
Pletenica zavore	Preveri in nastavi		•		•		
Zavorni sistem	Preveri in nastavi				• 2		
Vžigalna svečica	Preveri in nastavi				•		
Lovilec isker	Očisti				•		
Zračnost ventilov	Preveri in nastavi					• 2	
Filter goriva	Očisti					• 2	
Napeljava goriva	Preveri in zamenjaj po potrebi					• 2	

OPOMBA :

- (1) v prašnih delovnih pogojih pregledujte zračni filter bolj pogosto
- (2) ta dela naj opravi pooblaščen Honda serviser ali uporabnik, če poseduje znanje, orodje in literaturo

Komplet orodja

Za enostavno vzdrževanje:



KLJUČ ZA VŽIGALNO SVEČKO

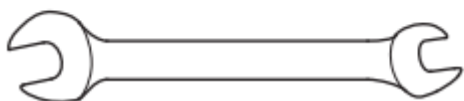

10X12 MM KLJUČ

1. Menjava motornega olja

OPOMBA:

- Motorno olje izpustite pri še toplen motorju, saj je tako iztekanje hitrejše in popolnejše.
- Pred iztekanjem olja postavite kosilnico v najvišji položaj. Ne dovolite, da bi olje teklo po gumah. Za zaščito gume pred oljem vstavite ploščo kot prikazuje skica.

1. Odstranite pokrovček olja in vijak za iztekanje olja ter olje izpustite v primerno posodo.
2. Varno namestite vijak za iztekanje olja.
3. Do zgornje oznake merilne palčke dolijte priporočeno motorno olje. Varno namestite pokrovček olja.
4. Umijte si roke po stiku z rabljenim motornim oljem.

KAPACITETA MOTORNEGA OLJA: 0.65 l

POKROVČEK OLJA

ZGORNJI NIVO
OLJA

SPODNJI NIVO
OLJA

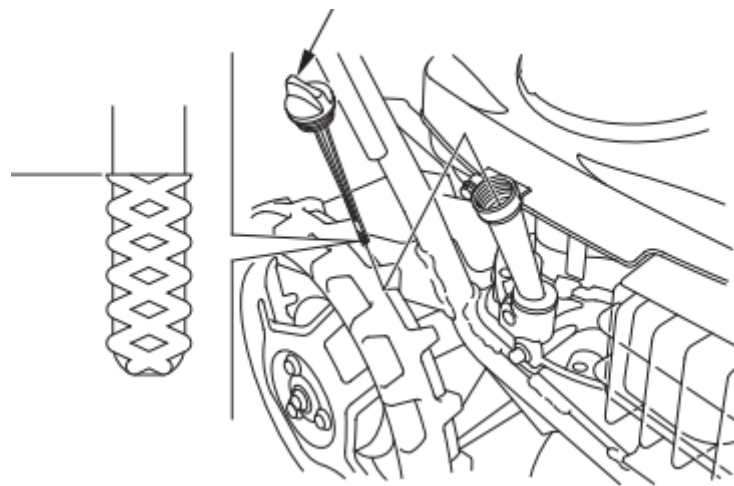

PLOŠČA

VIJAK ZA IZPUST
OLJA

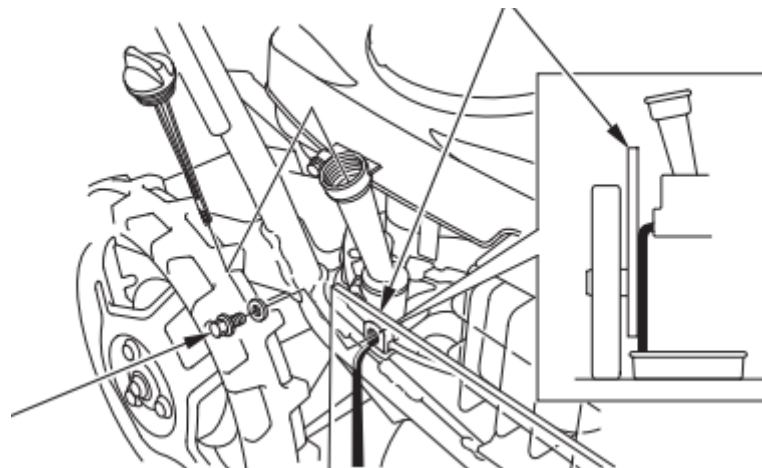

OPOMBA: Rabljenega olja se znebite na okolju prijazen način. Odvezli vam ga bodo na boljših bencinskih črpalkah.

2. Zračni filter

Umazan zračni filter preprečuje dotok zraka do uplinjača. Zato ga redno vzdržujte, še posebno, če deluje v prašnem okolju.

OPOZORILO: Za čiščenje nikoli ne uporabljajte bencina ali drugih vnetljivih sredstev.

PREVIDNO: Motor naj nikoli ne deluje brez zračnega filtra, saj lahko pride do okvare.

Pregled:

Vse elemente zračnega filtra odstranite z nosilca. Ločite papirnati in penasti del. Preglejte elemente zaradi lukenj, poškodb in umazanije ter jih po potrebi zamenjajte.

Čiščenje:

Penasti del

Operite v topli milnici, sperite in posušite. Potopite ga v čisto motorno olje in odvečno olje iztisnite. Če je ostalo preveč olja, bo motor pri prvem zagonu 'kadił'.

Papirnati del

Nekajkrat ga nežno udarite ob trdo površino ali ga spihajte z zrakom z notranje strani, da se znebite umazanije. Ne krtačite ga.

VIJAKI

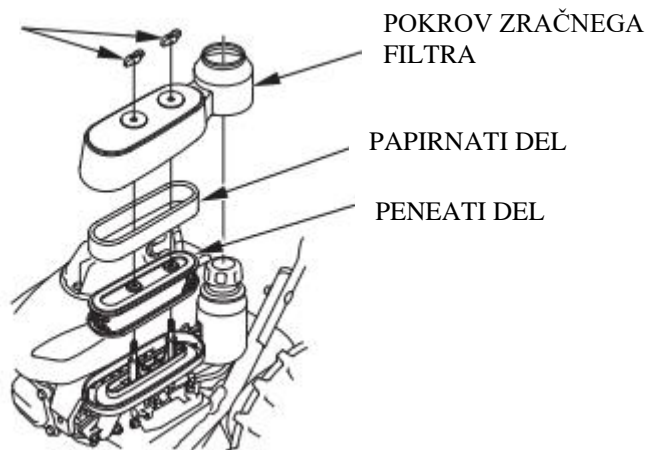

3. Zamenjava rezil

OPOZORILO: Obvezno izklopite pokrovček vžigalne svečice in nosite močne rokavice.

Kako odstraniti rezilo:

1. Kosilnico nagnite nazaj.
2. Trdno držite rezilo in odvijte vijaka.
3. Odstranite rezilo.

VIJAKI

REZILO

DRŽALO REZILA

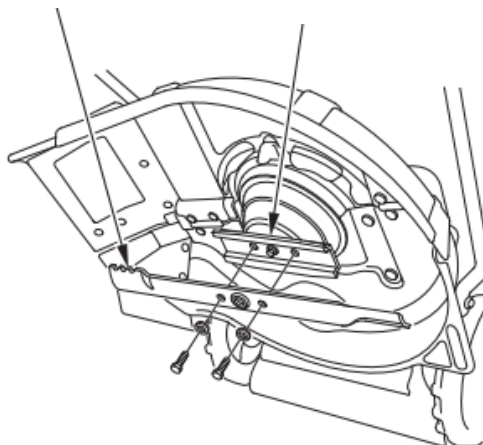
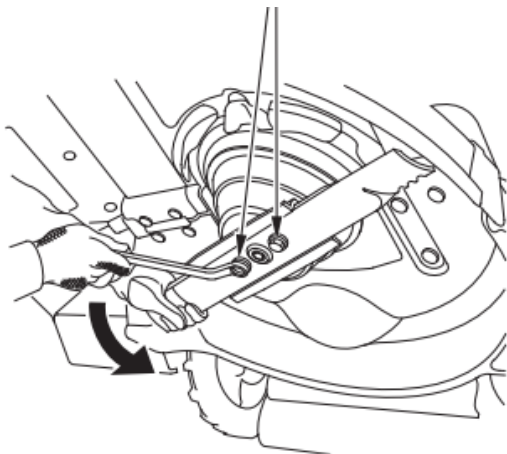

Montaža:

PREVIDNO: Uporabite samo originalno Honda rezilo.

1. Očistite umazanijo z rezila, držala rezila in spodnjega dela kosilnice.
2. Montirajte rezilo kot je prikazano spodaj.

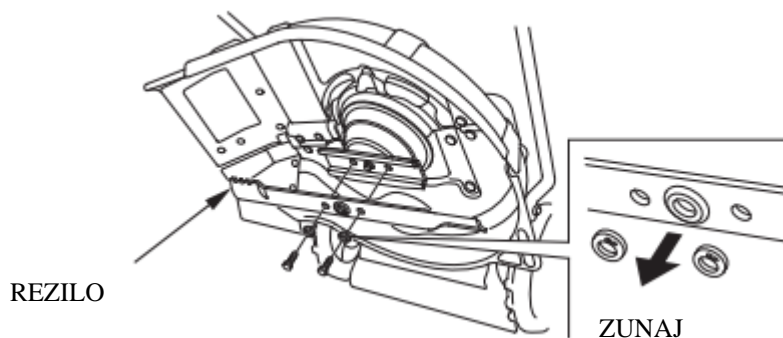

PREVIDNO: Uporabljajte samo originalne vijake.

3. Z roko držite konec rezila in vijake privijte na moment: 53.9N.m (5.5kgf.m)
(1) med rezilom in držalom rezila naj ne bo razmika.

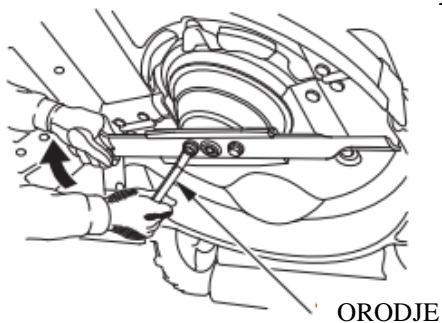

SMER VRTENJA REZILA

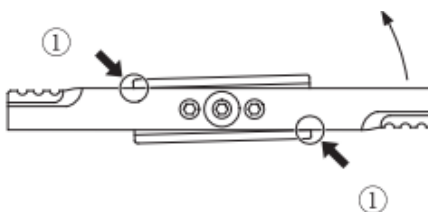

4. Preverite, da se rezilo ne dotika ohišja kosilnice.

OPOZORILO: Skrivljeno rezilo lahko povzroči težke telesne poškodbe.

4. Vžigalna svečica

Priporočeni tip : BPR5ES (NGK)
W16EPR-U (NIPPONDENSO)

Vžigalna svečica mora imeti pravilen razmak elektrode in mora biti čista.

OPOZORILO: Pazite se vročih delov motorja, če je ta deloval. Še posebej se segreje izpuh.

1. Odstranite pokrov jermena in pokrovček vžigalne sveče.
2. Okolico vžigalne sveče skrbno očistite.
3. Za odstranjevanje vžigalne sveče uporabite priloženi ključ.

POKROVČEK VŽIGALNE SVEČICE

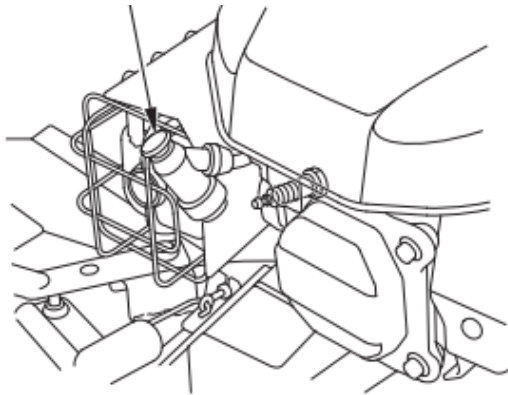

KLJUČ

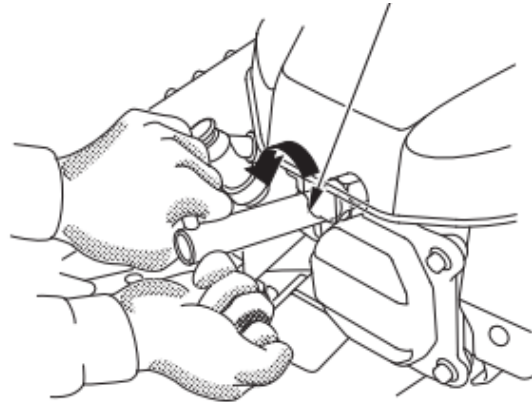

4. Preglejte vžigalno svečico. Če jo nameravate še uporabljati, jo očistite z jekleno krtačo.
5. Z merilcem izmerite razmak . Ta naj znaša 0.7 - 0.8 mm. Po potrebi ga nastavite.
6. Z roko privijte vžigalno svečico, da se izognete uničenju navojev.
7. Če gre za novo vžigalno svečico, jo privijte še s ključem za ½ obrata, tako, da se podložka stisne. V primeru že rabljene svečice, uporabite ključ za samo 1/8 do ¼ obrata.

PREVIDNO:

- Skrbno privijte svečico.
- Uporabljajte samo priporočene svečice.

5. Pletenica sklopke rezila

Če jermen za rezilo drsi ali se rezilo ne zaustavi, četudi ste popustili sklopko rezil, potem je potrebna nastavitvev pletenice sklopke rezil.

PREVIDNO: Pletenico nastavite, če se zatič ne vrne popolnoma v položaj LOCK. Če uporabljate kosilnico, ne da bi bil zatič popolnoma v položaju LOCK, potem pride do drsenja jermena in prehitre obrabe.

Pregled in nastavitvev

- opravite po potrebi vsakih 100 ur delovanja.

Pregled

- preverite prosti hod ročice sklopke rezil. Pravilni hod na koncu ročice znaša 5-10mm.

Nastavitvev

1. Popustite varovalno matico in obrnite nastavitveno matico tako, da dosežete pravilen prosti hod.
2. Pritegnite varovalno matico.

ROČICA SKLOPKE REZIL

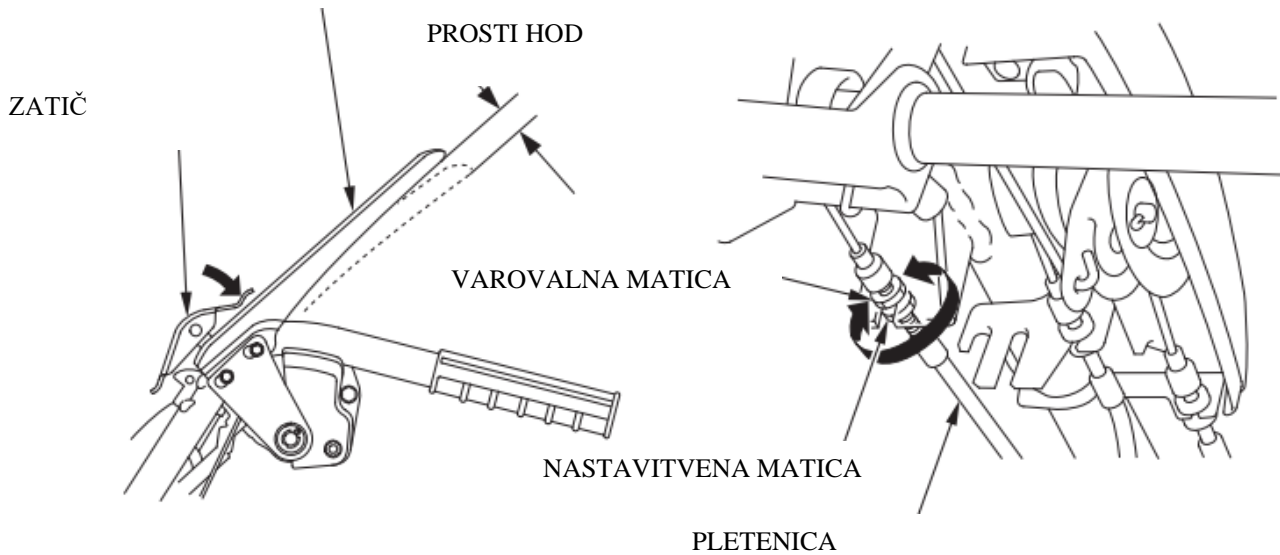

6. Pletenica sklopke pogona in nastavitev

Sklopka pogona bo drsela, če pletenica ne bo pravilno nastavljena.

Pregled in nastavitev

- opravite po potrebi vsakih 100 ur delovanja.

Pregled

- preverite prosti hod ročice sklopke pogona. Pravilni hod na koncu ročice znaša 5-10mm.

Nastavitev

1. Popustite varovalno matico in obrnite nastavitveno matico tako, da dosežete pravilen prosti hod.
2. Pritegnite varovalno matico

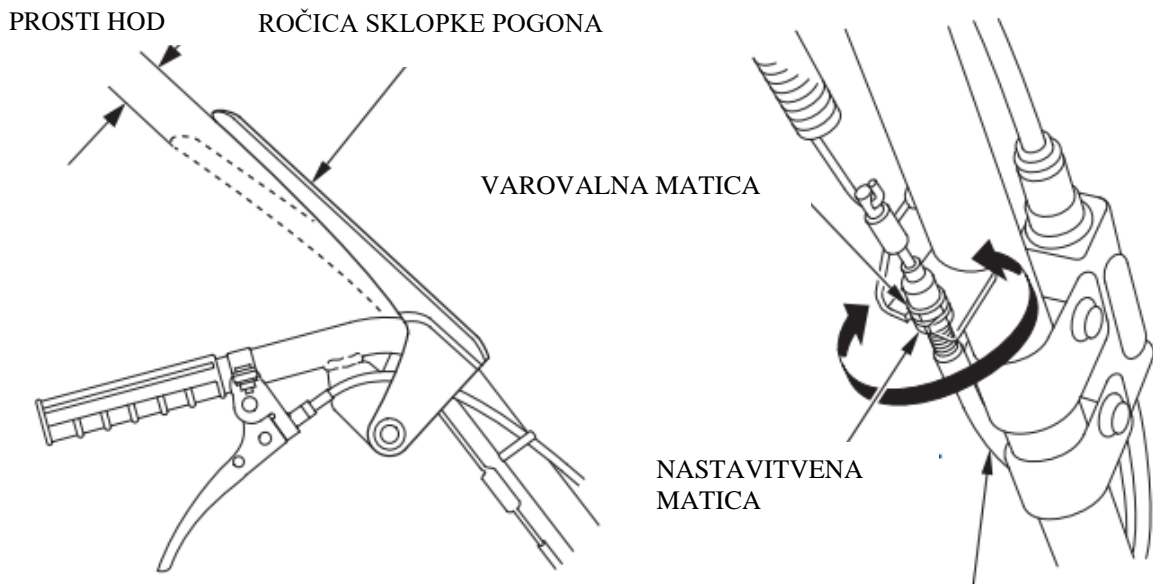

7. Pletenica zavore in nastavitve (EB tip)

Pregled opravite po prvih dvajsetih urah delovanja kosilnice. Nato ponavljajte pregled vsakih 100 ur.

OPOMBA: Zaradi varnosti naj pregled in nastavitve opravi vaš Honda serviser.

8. Pletenica menjalnika in nastavitve (UM616)

1. Odstranite vijake s pokrova menjalnika in nato še pokrov.

VIJAKI

POKROV
MENJALNIKA

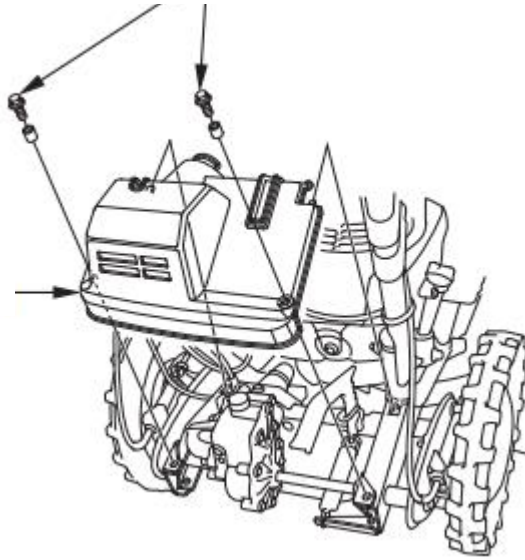

2. Stisnite ročico sklopke pogona in preverite položaj ročke menjalnika.
Zareza ročke menjalnika se mora poravnati z oznako na bloku menjalnika.

OZNAKA

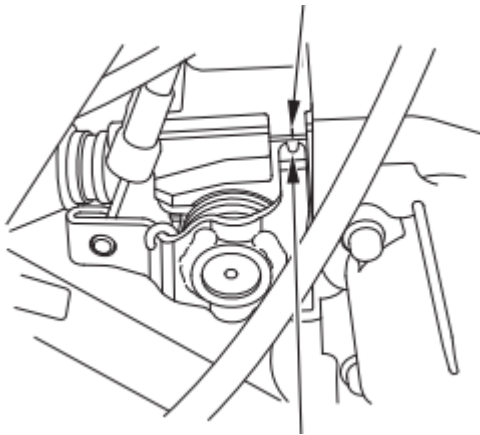

ZAREZA ROČKE
MENJALNIKA

3. Če je nastavitev potrebna, popustite varovalno matico in obrnite nastavitveno matico tako, da dosežete pravilno nastavitev. Pritegnite varovalno matico.

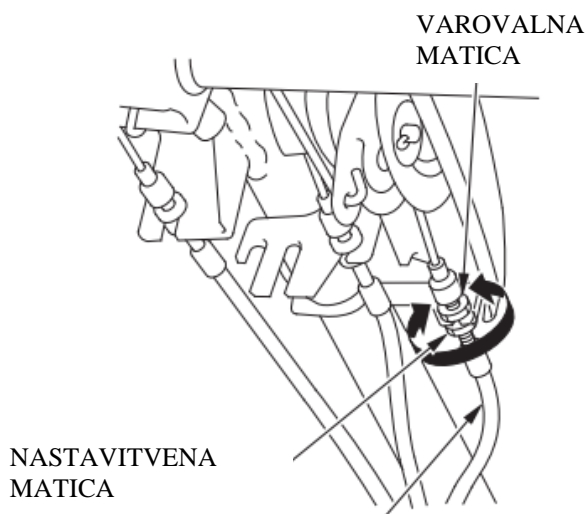

4. Po natančni nastavitvi zaženite motor in preverite delovanje ročice sklopke pogona. Če opazite kakršnekoli nepravilnosti, se posvetujte s Honda serviserjem.

9. Vzdrževanje lovilca isker

OPOZORILO: V nekaterih državah je prepovedano uporabljati motor brez lovilca isker. Preverite lokalne zakone. Po želji lahko naročite lovilce isker pri vašem Honda serviserju.

PREVIDNO: Lovilec isker morate vzdrževati vsakih 100 delovnih ur.

1. Odstranite dva vijaka in izpuh.
2. Odstranite lovilce isker iz izpuha.

PREVIDNO: Ne poškodujte lovilca isker.

3. Lovilec isker in kanale po potrebi očistite vseh saj in usedlin.
4. Lovilec isker montirajte v izpuh.
5. Montirajte izpuh in matici.

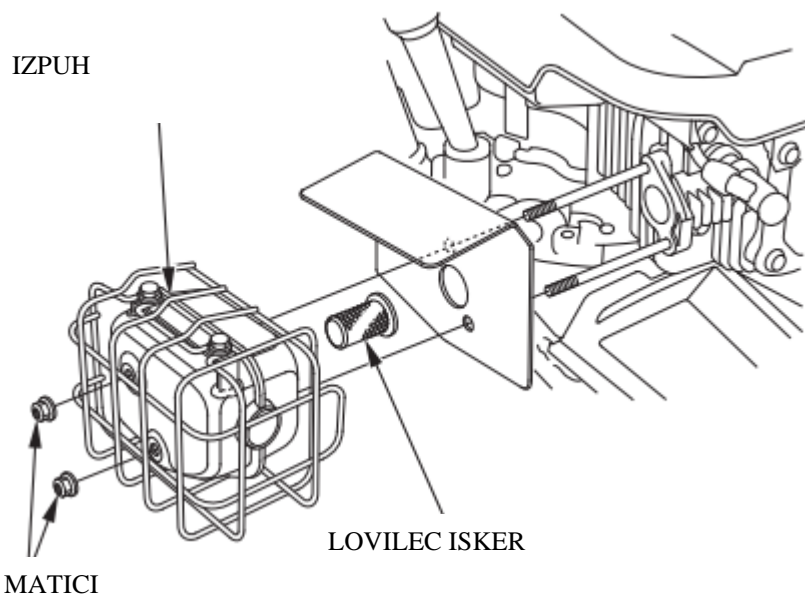
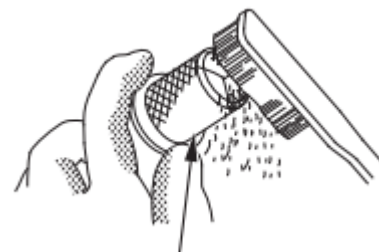

11. TRANSPORT IN SKLADIŠČENJE

Transport

Pred transportom obrnite ventil goriva v položaj OFF in izpraznite gorivo iz rezervoarja.
Čiščenje delov za pokrovom jermena izvedite, ko nameravate kosilnico skladiščiti dlje časa.

1. Odstranite vse vijake in matice nosilca prednjega kolesa, odstranite nosilec in pokrov jermena.
2. Odstranite umazanijo, zemljo in travo z vseh notranjih delov.

NOSILEC PREDNJEGA KOLESA

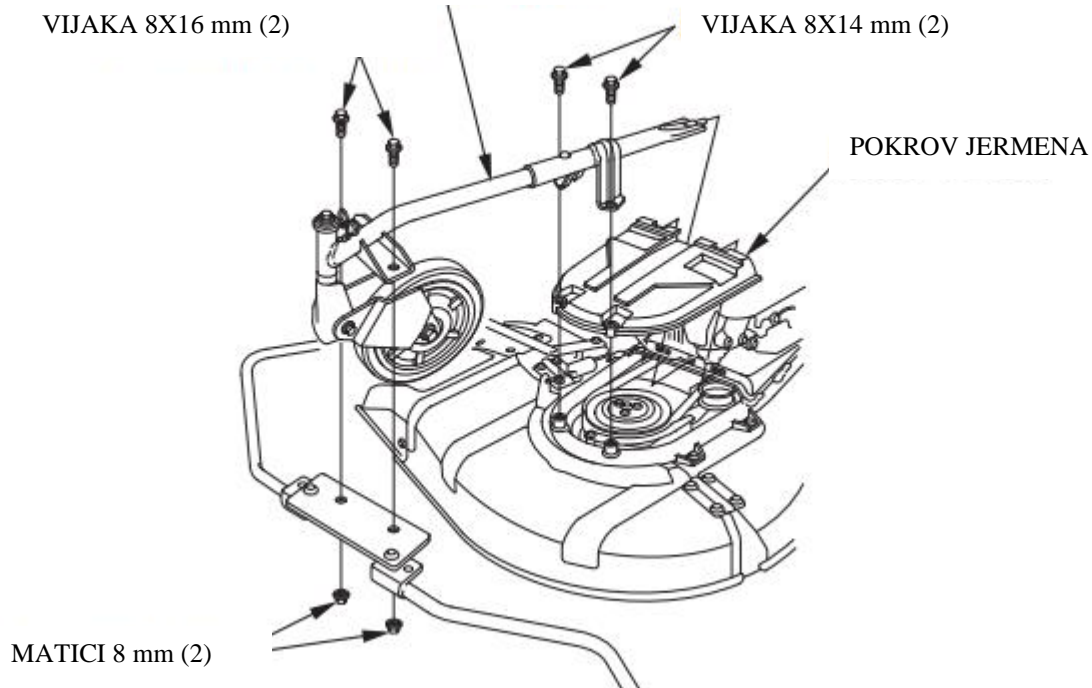

OPOMBA: Kosilnice nikoli ne privežite za zaščito nog.

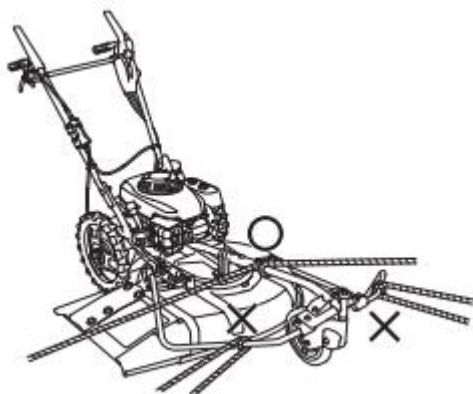

Priprava za skladiščenje

PREVIDNO: Če je motor deloval počakajte, da se ohladi.

Če kosilnico skladiščite za več kot 30 dni, potem izvedite naslednje korake:

1. Iztočite vso gorivo iz rezervoarja.

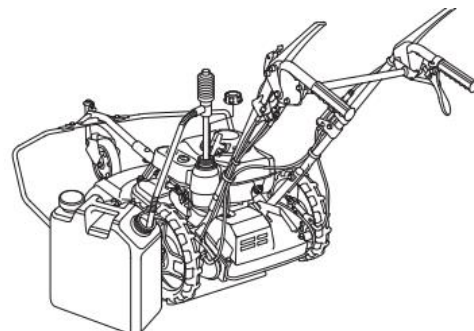

Ventil goriva obrnite v položaj ON. Popustite vijak za izpust goriva na uplinjaču in iztočite gorivo. Nato varno pritegnite vijak na uplinjaču. Ventil goriva obrnite v položaj OFF.

OPOZORILO: Gorivo je zelo vnetljivo in celo eksplozivno pod določenimi pogoji. Ne kadite v njegovi bližini. Pazite na bližino ognja ali isker.

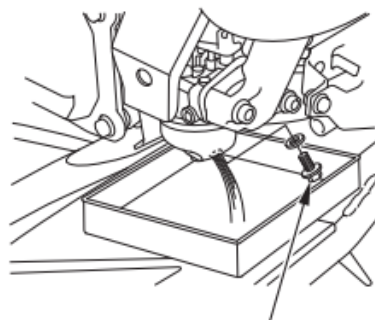
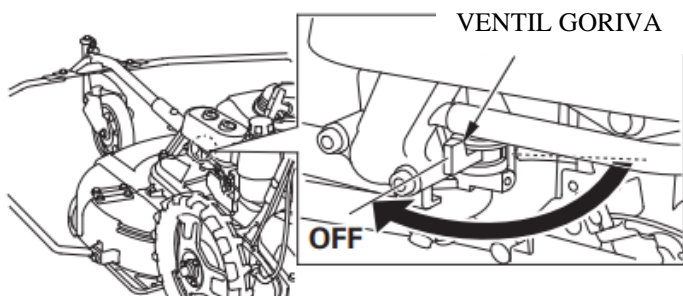

VIJAK ZA IZPUST GORIVA

2. Zamenjajte motorno olje.

OPOMBA: Če nameravate kosilnico skladiščiti za dlje časa kot 3 mesece, odstranite vžigalno svečico in v valj nalijte žlico čistega motornega olja. Nežno potegnite ročico zaganjača, da porazdelite olje in namestite vžigalno svečico.

3. Očistite zračni filter.
4. Očistite rezila in ostale dele, preverite vijake in matice. Rezilo premažite z motornim oljem.
5. Če se pojavi rja, jo odpravite.

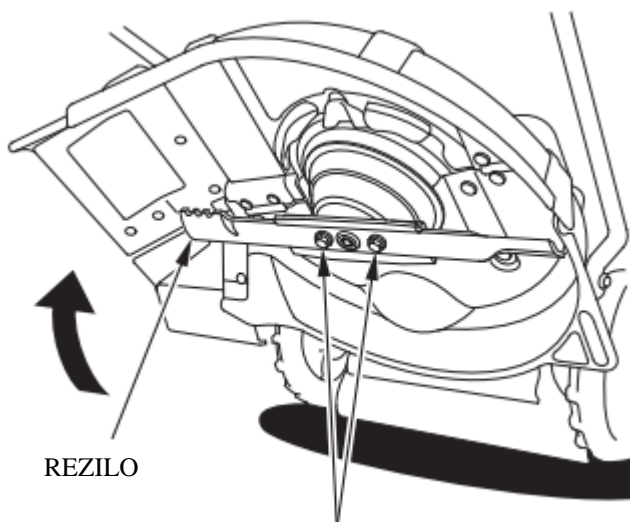

VIJAKI REZILA

6. Nežno potegnite ročico zaganjača, dokler ne začutite upora.

ROČICA
ZAGANJAČ



7. Kosilnico pokrijte in spravite v zračen prostor s streho.

12. ODKRIVANJE NAPAK

Motor ne vžge:

1. Ni goriva.
2. Okvarjena vžigalna svečica ali napačen razmak.
3. Kabel vžigalne svečice je razrahljan.
4. Gorivo ne prihaja do uplinjača.

Dodajte gorivo.

Nastavite ali zamenjajte vžigalno svečico.

Preverite kontakte.

Preverite položaj ventila goriva.

Posvetujte se s Honda serviserjem.

Motor izgublja moč:

1. Okvarjena vžigalna svečica ali napačen razmak.
2. Motor je preobremenjen.

Nastavite ali zamenjajte vžigalno svečico.

Zmanjšajte hitrost.

Motor se pregreva:

1. Nizek nivo motornega olja.
2. Okvarjena vžigalna svečica ali napačen razmak.

Dolijte priporočeno olje.

Nastavite ali zamenjajte vžigalno svečico.

Nemirno delovanje:

1. Umazano gorivo.
2. Umazan zračni filter.
3. Okvarjena vžigalna svečica ali napačen razmak.

Posvetujte se s Honda serviserjem.

Očistite ga.

Nastavite ali zamenjajte vžigalno svečico.

Prekomerni tresljaji:

1. Popuščeno rezilo ali nosilci motorja.
2. Poškodovano rezilo.

Privijte vijake rezila ali nosilce.

Zamenjajte ga kot komplet.

Neenakomerna košnja:

1. Topo rezilo.

Posvetujte se s Honda serviserjem.

Rezilo se ne vrti ali zaustavi:

1. Izrabljen ali strgan jermen rezila.

Posvetujte se s Honda serviserjem.

13. LASTNOSTI

MODEL	UM536	UM616
Koda	KZAG	KZAH
Motor	GXV160	
Tip	4 taktni, 1 valjni	
Prostornina	163ccm	
Vrtina in gib	68 x 45	
Kapaciteta motornega olja	0,65 l	
Kapaciteta rezervoarja goriva	2,0 l	

OKVIR

MODEL	UM536	UM616
TIP	E, EB	E, EB
Dolžina	1770mm	1780mm
Širina	860mm	970mm
Višina	1080mm	1080mm
Suha teža	62kg, 66kg	71kg, 75kg
Širina košnje	530mm	610mm
Višina košnje	15-75mm(4 položaji)	15-75mm(4 položaji)
Ročic menjalnika	Direktna	Daljinska
Jermen rezil	SB-42	SB-40
Hitrost premikanja	0.5m/s do 0.8m/s	0.4m/s do 1.0m/s

OPOMBA: Proizvajalec si pridržuje pravico do sprememb.